MANUAL DO USUÁRIO ODES 650-850-1000



Aviso

- A operação deste ATV por qualquer pessoa com menos de 18 anos pode aumentar o risco de ferimentos graves ou morte !!!
- !!! Este veículo pode CAPOTAR se não for dirigido corretamente!!!
- A supervisão de um adulto é sempre necessária.
- Qualquer pessoa com menos de 18 anos NÃO PODE operar este ATV.
- Sobrecarregar o ATV pode afetar negativamente a condução deste veículo..
- Respeite o número de assentos aprovados.
- Este veículo foi projetado e fabricado apenas para uso off-roa.
- Dirigir veículos fora das vias públicas, rodovias ou rodovias pode ser ilegal, verifique sua legislação.
- Todos os ocupantes DEVEM usar capacete e outros equipamentos de proteção.
- NÃO opere este veículo durante / após o uso de álcool ou drogas.
- Não use drogas. Não é saudável para você.
- Ao reabastecer, você deve desligar o motor para evitar riscos de faísca ou incêndio.
- Por favor, leia o manual do proprietário cuidadosamente antes de operar este veículo.

Estimado cliente:

Parabéns e obrigado por escolher fazer parte da nossa família com a aquisição do seu novo ATV. Projetamos este veículo com você, o cliente, em mente, proporcionando grande estabilidade energética e funcionalidade com seu ATV. Este ATV foi projetado apenas para uso off-road.

Este Manual do Proprietário destina-se a familiarizar qualquer proprietário com todos os procedimentos operacionais adequados. Ele também inclui informações importantes e necessárias sobre os cuidados gerais e manutenção de seu ATV.

Leia as páginas a seguir sobre avisos de segurança, habilidades de direção ativa e precauções para sua própria segurança e a segurança de outras pessoas ao seu redor. Crianças e adultos têm diferentes níveis de habilidade, habilidades físicas e o uso de julgamento com idade inferior a 18 anos NÃO é permitido para dirigir este veículo.

Todas as informações neste manual baseiam-se nos dados e especificações mais recentes do produto disponíveis no momento da impressão. A fabricação deste ATV reserva-se o direito de fazer alterações e melhorias no produto, que podem afetar as ilustrações, desenho ou explicações sem NOTA.

Se você tiver qualquer outra pergunta sobre a operação ou manutenção do ATV, entre em contato com qualquer revendedor autorizado.

O produto e as especificações estão sujeitos a alterações sem AVISO PRÉVIO

TABELA DE CONTEÚDOS

AVISOS DE OPERAÇÃO	7
CONDUZINDO O VEÍCULO	25
Inspeção pré-uso	26
Equipe de proteção.....	28
Carga.....	29
Carregando o rack de carga	29
Transportando uma carga (se equipado com engate).....	30
Puxar um trailer (se equipado com engate).....	30
Trabalhe com seu veículo	32
Meio ambiente	32
Uso de veículos em todoterreno	32
Precauções gerais de operação e segurança	33
Técnicas de condução.....	35
ETIQUETAS IMPORTANTES NO PRODUTO	41
Localização do veículo e número de identificação do motor	41
Etiquetas de segurança de veículos	42
DESCRIÇÃO E IDENTIFICAÇÃO DO VEÍCULO	47
1) Pedal de freio	49
2) Seletor WD/4WD.....	49
3) Freio de estacionamento mecânico	50
4) Alavanca do acelerador	51
5) Apoio para os pés	51
6) Piña multifunções	51
7) Contador de quilômetros multifuncional	53
8) Espelho retrovisor	55

9) Compartimento de armazenamento traseiro	55
10) Luz da matrícula	55
11) Luzes traseiras / de freio	55
12) A seta / Warning	55
13) Assento dianteiro	55
14) A caixa de marcha	56
15) Farol (curto) / indicadores de direção	57
16) Farol (longa)	57
17) Guincho.....	57
18) Alavanca de freio esquerda	57
19) Banco de trás	58
20) Chave de ignição	58
21) Tomada de isqueiro	59
22) Porta USB	59
COMBUSTÍVEL	59
Requisitos de combustível	59
Procedimento de reabastecimento	60
PNEUS.....	61
ENGATE DE TRAILER	62
PERÍODO DE RODAGEM.....	63
Operação durante a interrupção do uso.....	63
PROCEDIMENTOS BÁSICOS.....	63
Ligar o motor.....	63
Mudança de seleção de marcha.....	64
Desligue o motor.....	64
Superaquecimento do motor	64
Serviço pós-VENDA.....	65
Armazenar	65
PROCEDIMENTOS ESPECIAIS	65
O que fazer se a água estiver no CVT	65
O que fazer se houver água no compartimento do filtro de ar	66

O que fazer se o veículo for virado	66
O que fazer se o veículo estiver submerso na água	67
PROCEDIMENTOS DE MANUTENÇÃO	68
Filtro de ar	68
Óleo de motor	70
Mudança de óleo e filtro de óleo	71
Refrigerante do motor	72
Ajuste de suspensão	73
Manutenção de exaustão	74
TABELA DE MANUTENÇÃO	77
SOLUÇÃO DE PROBLEMAS	80
GARANTIA DO SISTEMA DE CONTROLE DE EMISSÃO	84
ESPECIFICAÇÕES	86

AVISOS DE OPERAÇÃO

OBSERVAÇÃO: A ilustração a seguir é uma visão geral. Seu modelo pode ser diferente.

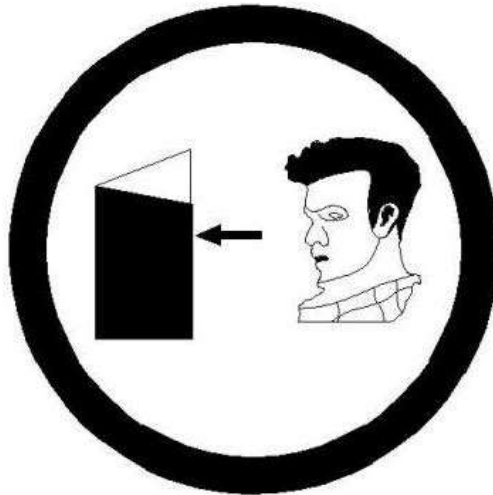

PERIGO POTENCIAL

Operar o ATV sem orientação adequada aumentará o risco de acidentes.

O QUE PODE ACONTECER?

Si el propietario no sabe cómo operar el vehículo correctamente en diferentes situaciones y en diferentes circunstancias, el riesgo de accidentes aumentará considerablemente.

COMO EVITAR O PERIGO

Iniciantes e proprietários inexperientes devem concluir os cursos de treinamento. Eles devem então praticar as habilidades aprendidas no curso de acordo com as técnicas operacionais descritas neste guia operacional. Para obter mais informações sobre os cursos de treinamento, entre em contato com um revendedor autorizado.

 **WARNING****PERIGO POTENCIAL**

Não seguir as recomendações de idade para este ATV

O QUE PODE ACONTECER?

O não cumprimento das regras pode causar um acidente, bem como causar danos a terceiros e problemas com o seu seguro que podem não cobrir o seu acidente.

Embora uma criança possa estar na faixa etária para a qual este veículo é recomendado, ela pode não ter se envolvido em um acidente grave.

COMO EVITAR O PERIGO

Ninguém com menos de 18 anos pode dirigir este veículo.

 **WARNING****PERIGO POTENCIAL**

Você não seguiu as instruções de operação do veículo.

O QUE PODE ACONTECER ?

Sempre reabasteça com o motor parado e ao ar livre ou em uma área bem ventilada. Não fume, não use chamas abertas ou faíscas no local de reabastecimento ou próximo a ele, nem armazene gasolina.

Se derramar gasolina na sua pele ou roupa, lave imediatamente com água e sabão e mude de roupa..

COMO EVITAR O PERIGO

Crianças não podem operar veículos abastecidos.

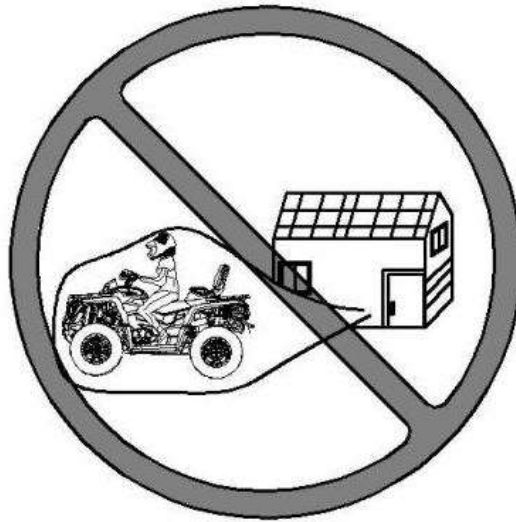
 **WARNING****PERIGO POTENCIAL**

Use veículos em ambientes fechados.

O QUE PODE ACONTECER?

Você pode ser envenenado, o que pode ser perigoso para sua segurança.

COMO EVITAR O PERIGO

É sempre usado para andar de bicicleta em áreas abertas.

 **WARNING****PERIGO POTENCIAL**

O transporte de materiais inflamáveis ou perigosos pode vazar em explosões.

O QUE PODE ACONTECER?

Isso pode causar ferimentos graves ou morte.

CÓMO EVITAR O PERIGO

Nunca transporte material inflamável ou perigoso.

 **WARNING****PERIGO POTENCIAL**

Usar este veículo depois de usar drogas ou álcool.

O QUE PODE ACONTECER?

Isso pode afetar seriamente o seu julgamento.

Isso pode fazer você reagir mais lentamente.

Isso pode afetar seu equilíbrio e percepção.

Isso pode resultar em acidente ou morte.

CÓMO EVITAR O PERIGO

Nunca use este veículo após consumir drogas ou álcool.

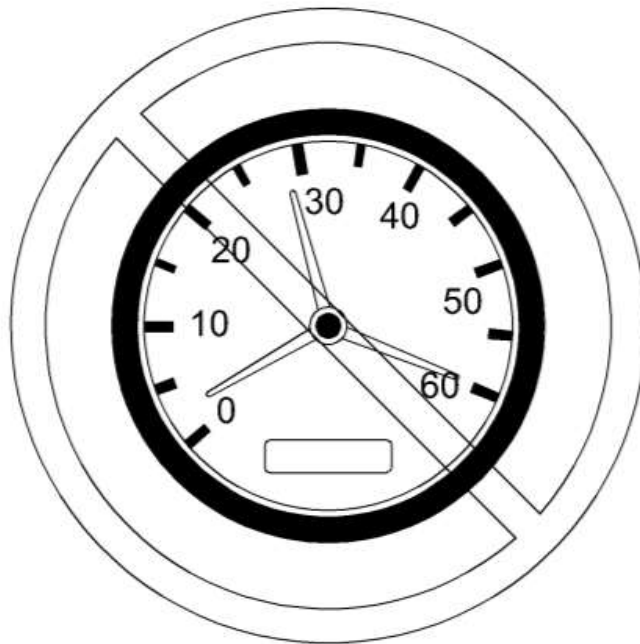
 **WARNING****PERIGO POTENCIAL**

Operar este veículo em velocidades excessivas.

O QUE PODE ACONTECER?

Aumenta suas chances de perder o controle do veículo, o que isso pode resultar em um acidente.

CÓMO EVITAR O PERIGO

Sempre viaje a uma velocidade adequada para a visibilidade do terreno e condições de operação, e sua experiência.

 **WARNING****PERIGO POTENCIAL**

Operar este veículo em superfícies pavimentadas.

O QUE PODE ACONTECER?

Os pneus são projetados apenas para uso todoterreno, não para uso no pavimento. As superfícies pavimentadas podem afetar seriamente a entrega e o controle deste veículo e podem fazer com que o veículo saia de controle.

COMO EVITAR O RISCO

Nunca opere este veículo em qualquer superfície pavimentada. Incluindo calçadas, calçadas, estacionamentos e ruas.

 **WARNING****PERIGO POTENCIAL**

Opere este veículo em vias públicas, rodovias ou rodovias.

O QUE PODE ACONTECER?

Você pode colidir com outro veículo.

COMO EVITAR O RISCO

Nunca opere este veículo em qualquer via pública, rodovia ou rodovia, ou em estradas de cascalho. Em muitos estados ou províncias, é ilegal para operar este veículo em vias públicas, rodovias ou rodovias.

 **WARNING****RISCO POTENCIAL**

Dirija este veículo sem usar um capacete aprovado, proteção para os olhos e roupas de proteção.

O QUE PODE ACONTECER?

Os seguintes itens referem-se a todos os proprietários de ATV:

- Dirigir com um capacete aprovado aumenta as chances de ferimento sério na cabeça ou morte em um acidente. Dirigir sem proteção para os olhos pode resultar em acidente e aumentar as chances de lesões graves em caso de acidente.
- Dirigir sem roupas de proteção aumenta as chances de lesões graves em caso de acidente.

COMO EVITAR O RISCO

Sempre use um capacete aprovado que se ajuste adequadamente. Você também deve usar:

- Proteção para os olhos (óculos ou protetor facial)
- Luvas e botas
- Camisa ou casaco de mangas compridas - Calças compridas.

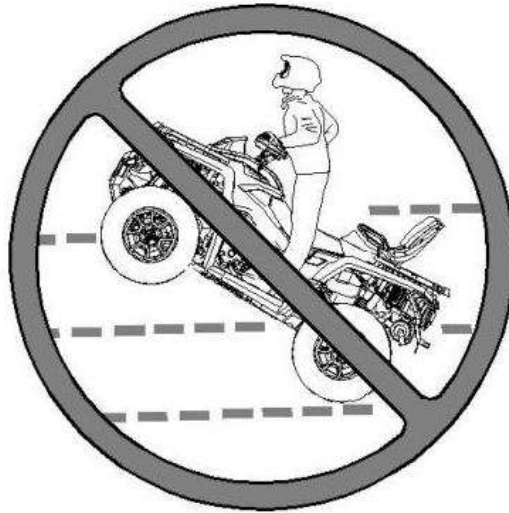
 **WARNING****RISCO POTENCIAL**

Realizando cavalinhos, saltos e outras acrobacias.

O QUE PODE ACONTECER?

Aumenta a probabilidade de um acidente, incluindo capotamento.

COMO EVITAR O PERIGO

Nunca tente acrobacias, como cavalinhos ou polichinelos. Não tente se gabar.

 **WARNING****RISCO POTENCIAL**

Falha em inspecionar o veículo antes de operar..

Falha na manutenção adequada do veículo..

O QUE PODE ACONTECER?

Aumenta a possibilidade de acidente ou danos ao equipamento.

COMO EVITAR O PERIGO

Sempre inspecione seu veículo antes de cada uso para se certificar de que o veículo está em boas condições de funcionamento.

Sempre siga os procedimentos de inspeção e manutenção e cronogramas descritos neste Guia do Proprietário.



WARNING



RISCO POTENCIAL

Falta de cuidado extra ao operar este veículo em terreno desconhecido.

O QUE PODE ACONTECER?

Você pode encontrar rochas, saliências ou buracos escondidos, sem tempo suficiente para reagir..

Pode resultar em capotamento do veículo ou perda de controle.

COMO EVITAR O PERIGO

Vá devagar e tenha muito cuidado ao dirigir em terrenos desconhecidos.

Esteja sempre ciente das mudanças nas condições do terreno ao operar o veículo.



WARNING



RISCO POTENCIAL

Dirigindo em colinas excessivamente íngremes.

O QUE PODE ACONTECER?

O veículo pode capotar em colinas extremamente íngremes com mais facilidade do que em superfícies niveladas ou pequenas colinas.

COMO EVITAR O RISCO

Nunca opere este veículo em colinas que sejam muito íngremes para o veículo ou para suas habilidades.

Pratique em colinas menores antes de tentar colinas maiores.



WARNING



RISCO POTENCIAL

Escalando colinas incorretamente.

O QUE PODE ACONTECER?

Isso poderia causar perda de controle ou fazer com que o veículo capotasse

COMO EVITAR O RISCO

Sempre siga os procedimentos adequados de escalada, conforme descrito posteriormente neste Guia do Proprietário.

Sempre verifique o terreno com cuidado antes de iniciar qualquer colina. Nunca suba colinas com superfícies excessivamente escorregadias ou soltas.

Mova seu peso para a frente.

Nunca abra o acelerador repentinamente ou faça mudanças repentinas de marcha. O veículo pode rolar para trás.

Nunca atravesse o topo de uma colina em alta velocidade. Um obstáculo, uma inclinação acentuada ou outro veículo ou pessoa pode estar do outro lado da colina.



WARNING



RISCO POTENCIAL

Descendo uma colina incorretamente.

O QUE PODE ACONTECER?

Isso poderia causar perda de controle ou fazer com que o veículo capotasse.

COMO EVITAR O RISCO

Sempre siga os procedimentos adequados para descer ladeiras, conforme descrito posteriormente neste Guia do Proprietário.

OBSERVAÇÃO: É necessária uma técnica especial **ao frear durante a descida**. Sempre verifique o terreno com cuidado antes de começar a subir qualquer colina.

Mude seu peso para trás. Nunca desça em alta velocidade.

Evite descer uma colina em um ângulo que faça com que o veículo se incline abruptamente para um lado. Desça o mais reto possível..

 **WARNING****RISCO POTENCIAL**

Dirigindo incorretamente sobre obstáculos.

O QUE PODE ACONTECER?

Isso pode causar perda de controle ou colisão..

Isso pode fazer com que o veículo vire..

COMO EVITAR O RISCO

Antes de operar em uma nova área, verifique se há obstáculos.

Nunca tente superar obstáculos grandes, como pedras grandes ou árvores caídas.

Ao superar obstáculos, sempre siga os procedimentos adequados, conforme descrito posteriormente neste Guia do Proprietário.

 **WARNING****RISCO POTENCIAL**

Conduza este veículo em águas profundas ou de fluxo rápido.

O QUE PODE ACONTECER ?

Os pneus podem flutuar, causando perda de tração e perda de controle, o que pode causar um acidente.

COMO EVITAR O RISCO

Nunca opere este veículo em águas de fluxo rápido ou em águas mais profundas do que isso especificado mais neste Guia do Proprietário.

Verifique a profundidade e a corrente da água antes de tentar cruzar qualquer água. O nível da água não deve ultrapassar os pneus.

Lembre-se de que os freios molhados podem ter reduzido a capacidade de frenagem. Teste os freios depois de sair da água. Se necessário, pressione o freio várias vezes para secar e engatar as pastilhas

WARNING
**PERIGO POTENCIAL**

Mau funcionamento ao contrário.

O QUE PODE ACONTECER?

Você pode bater em um obstáculo ou pessoa atrás do veículo, resultando em ferimentos

COMO EVITAR O RISCO

Cuando seleccione marcha atrás, asegúrese de que no haya obstáculos ni personas detrás del vehículo. Cuando sea seguro proceder, vaya lentamente.

WARNING
PERIGO POTENCIAL

Dirigindo por áreas congeladas.

O QUE PODE ACONTECER?

Dirigindo por áreas congeladas

COMO EVITAR O RISCO

Nunca conduza este veículo em uma superfície congelada antes de ter certeza de que o gelo é espesso e sólido o suficiente para suportar o veículo e sua carga, bem como a força criada por um veículo em movimento..

CONDUZINDO O VEÍCULO

Para apreciar totalmente a diversão e emoção de andar de quadriciclo, você deve ter uma ótima experiência. Mas algumas pessoas podem ser novatas, então você precisa entender o funcionamento do ATV com antecedência antes de pilotar, o que é muito importante para você.

O mais importante é como conduzir corretamente. Cada um tem sua personalidade única e os métodos de pilotagem e manuseio de cada um são diferentes.

Antes de dirigir, esteja totalmente familiarizado com os controles operacionais e o desempenho geral do veículo.

Pratique andar em áreas adequadas onde não haja perigo e sinta todas as reações do ATV.

Velocidades de direção mais altas exigem mais experiência, conhecimento e equipamento de direção adequado. As condições de condução variam de lugar para lugar, e cada viagem é afetada pelas condições meteorológicas. As condições climáticas podem alterar fundamentalmente o ambiente de direção, dificultando o controle ou afetando sua visão.

Observação: Dirigir na areia é diferente do que na neve, através de florestas ou pântanos. Os fatores ambientais são diferentes em cada local, o que requer uma maior compreensão do ambiente local e habilidades de direção e, ao mesmo tempo, requer bom senso e você precisa ter cuidado.

Nunca assuma que o atv pode chegar a qualquer lugar com segurança. Mudanças repentinas causadas por buracos, depressões, margens de rios, "sujeira" macia ou dura ou outras medidas de emergência podem fazer o veículo capotar ou ficar instável. Se o veículo começar a capotar, o melhor conselho é sair imediatamente do veículo e ficar longe do veículo capotado.

Por favor, não dirija depois de tomar qualquer medicamento. Isso pode colocar você em apuros ou risco de ferimentos.

As informações neste guia de operação são limitadas. Recomendamos enfaticamente que você obtenha certificação e treinamento das autoridades locais, clubes de atv ou revendedores autorizados.

Recomendamos andar de acordo com a recomendação de idade na etiqueta de segurança.



WARNING

Inspecione antes de cada uso, para detectar quaisquer possíveis anormalidades em seu ATV. Esta inspeção irá ajudá-lo a saber o status do seu ATV, bem como detectar qualquer deterioração antes de representar um risco. Corrija quaisquer problemas que encontrar para minimizar o risco de avaria ou acidente

ANTES DE USAR O ATV, O MOTORISTA DEVE VERIFICAR SEMPRE**Lista de verificação de inspeção pré-uso**

O que fazer antes de ligar o motor (Key OFF)

ITENS A SER ESPECIFICADOS	INSPEÇÃO A SER REALIZADA	v
Óleo de motor	Verifique o nível de óleo do motor.	
Refrigerante	Verifique o nível de refrigerante	
Fluido para freios	Verifique o nível de fluido	
Vazamentos	Verifique se há vazamentos embaixo do veículo.	
Alavanca do acelerador	Ative a alavanca do acelerador várias vezes para se certificar de que funciona livremente. Deve retornar à posição ociosa quando liberado.	
Freno de estacionamento	Aplique o freio de mão e verifique se ele funciona corretamente.	
Pneus	Verifique a pressão e as condições dos pneus. -Frontal: 97kPa(14 PSI) -Atrás:97kPa(14 PSI)	
Rodas	Verifique se há danos à roda e folga e verifique o aperto das porcas de roda.	
Radiador	Verifique a limpeza do radiador.	
Botas de eixo de transmissão	Verifique a condição das proteções do eixo de transmissão.	
Assento	Verifique se o assento do proprietário está no lugar e devidamente travado.	
Carga	Se você estiver transportando uma carga, respeite a capacidade de carga. Certifique-se de que a carga está devidamente protegida na área de carga traseira. Se você estiver puxando um trailer ou outro equipamento: - Verifique a condição do engate e da bola de reboque. - Respeite a capacidade de reboque. - Certifique-se de que o trailer está devidamente preso para engate.	
Porta-luvas do carro	Verifique se o porta-luvas está devidamente travado na posição.	
Compartimento de armazenamento	Verifique se os compartimentos de armazenamento traseiros estão devidamente encaixados.	

Chassis e suspensão	Verifique se há detritos no chassi ou suspensão embaixo do veículo e limpe-os adequadamente.	
---------------------	--	--

O que fazer antes de ligar o motor (Key OFF)

ITENS A SER ESPECIFICADOS	INSPEÇÃO A SER REALIZADA	√
Medidor multifuncion	Verifique o funcionamento das lâmpadas indicadoras no medidor multifuncional (durante os primeiros segundos da tecla ON).	
	Verifique se há mensagens no medidor multifuncional.	
Luzes	Verifique o funcionamento e a limpeza dos faróis e da luz traseira.	
	Verifique o funcionamento do farol alto e baixo.	
	Verifique o funcionamento da luz de freio.	
Nível de combustível	Verifique o nível de combustível.	

ITENS A SER ESPECIFICADOS	INSPEÇÃO A SER REALIZADA	√
Direção	Verifique se a direção funciona livremente girando completamente de um lado para o outro.	
Alavanca	Verifique o funcionamento da alavanca das mudanças (P, R, N, H y L).	
Seletor 2WD/4WD	Verifique o funcionamento do seletor 2WD/4WD.	
Freios	Avance lentamente alguns metros e aplique os freios individualmente para testá-los. Os freios devem ser totalmente aplicados. A alavanca e o pedal devem retornar totalmente quando liberados.	
Interruptor de parada de emergência do motor	Verifique se o interruptor de parada de emergência do motor está funcionando devidamente.	
Chave de ignição	Verifique se a chave de ignição está funcionando corretamente, reiniciando e desligando o motor.	

Equipe de proteção

As condições meteorológicas reais devem ajudá-lo a decidir como se vestir. Vista-se para o clima mais frio que você pode esperar. A roupa íntima térmica próxima à pele também oferece um bom isolamento. É importante que o proprietário sempre use roupas e roupas de proteção adequadas, incluindo capacete aprovado, proteção para os olhos, botas, luvas, camisa de mangas compridas e calças. Este tipo de roupa irá fornecer proteção contra alguns dos riscos menores que você pode encontrar ao longo do caminho. O proprietário nunca deve usar roupas largas, como um lenço que pode ficar emaranhado no veículo ou em galhos de árvores e arbustos. Dependendo das condições, óculos de sol ou óculos de sol anti-embaçante podem ser necessários. As lentes de diferentes cores disponíveis para óculos de sol ajudam a distinguir as variações do terreno. Óculos de sol só devem ser usados durante o dia.

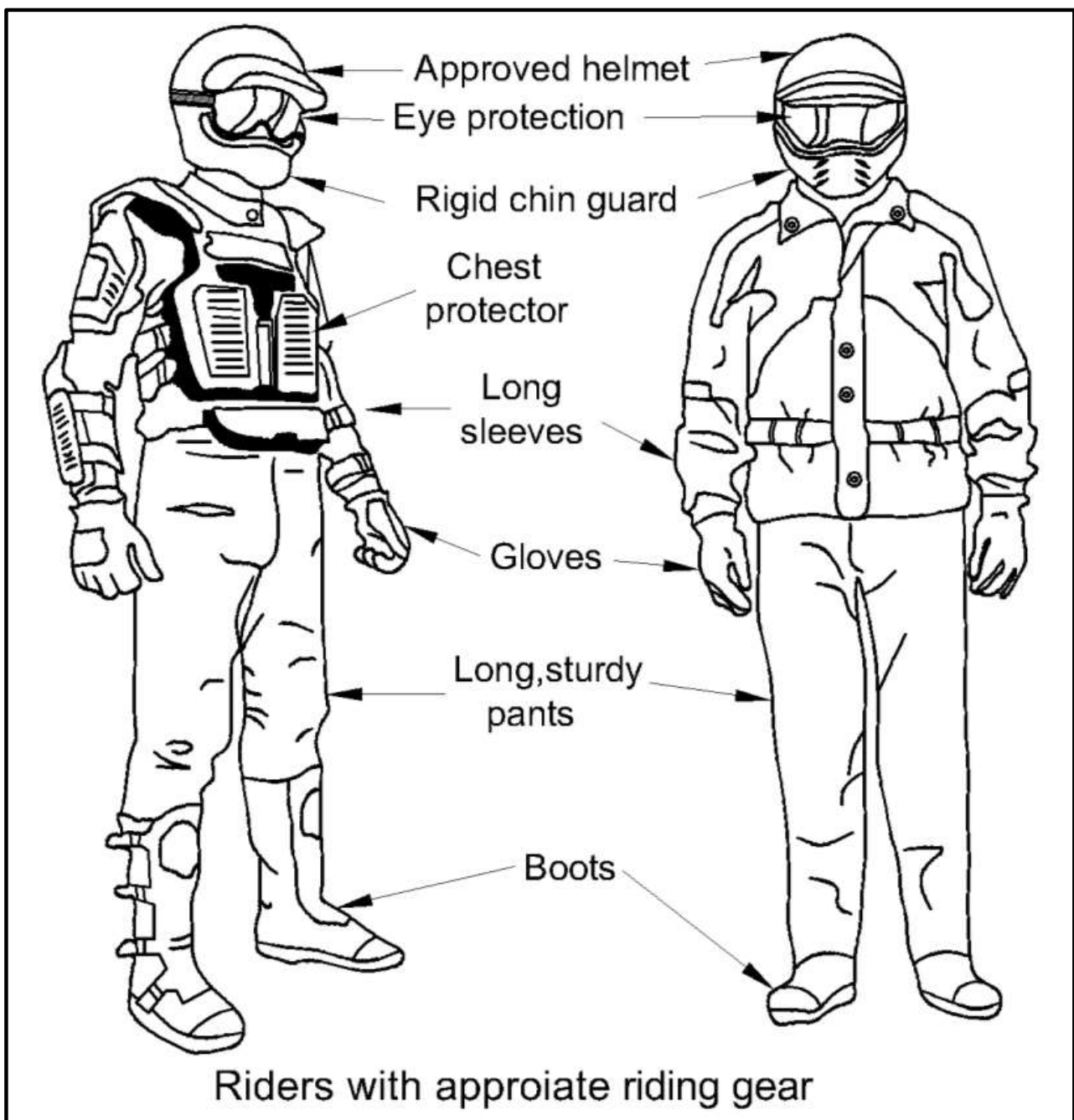

Transporte de carga

Qualquer carga transportada no veículo afetará o manuseio, a estabilidade e a distância de parada do veículo. Por esse motivo, não exceda os limites de carga do fabricante do veículo. Veja a tabela de CARGAS MÁXIMAS abaixo. Certifique-se sempre de que a carga está presa, distribuída corretamente e não pode interferir no seu controle adequado. Lembre-se de que a "carga" pode deslizar ou cair e causar um acidente. Evite cargas que possam se projetar para o lado e ficar presas ou presas no mato ou em outros obstáculos. Evite cobrir e obstruir os faróis ou luz de freio com a carga.

Reduza a velocidade com segurança de acordo com as condições do terreno ao transportar carga ou puxar um trailer. Permita uma distância maior para parar.

Sempre segure a carga o mais baixo possível no chassi traseiro para reduzir o efeito de um centro de gravidade mais alto.

Reduza com segurança a velocidade de acordo com as condições do terreno ao transportar carga ou puxar um trailer, permitir maior distância para frenagem. Sempre segure a carga o mais baixo possível no chassi traseiro para reduzir o efeito de um centro de gravidade mais alto.

Distribuído uniformemente Inclui rack traseiro, caixa de armazenamento traseira, compartimento de armazenamento traseiro e lingüeta.

CARGA MÁXIMA			
TOTALIDADE PERMITIDA	150kg (330lb)		Inclui driver, todas as outras cargas, peso da língua e acessórios adicionais.
GRELHA DE CARGA TRASEIRA	ATV 650/850/1000 (Incluir veículos longos e curtos)	40kg (88lb)	Distribuído uniformemente. Inclui rack traseiro, caixa de armazenamento traseira, compartimento de armazenamento traseiro e Trailer
GRELHA DIANTERA	ATV 650/850/1000 (Incluir veículos longos e curtos)	20kg (44lb)	

Carga Grelha

NOICE: Ao carregar ou descarregar, **não** exceda o limite de peso. Consulte como transportar LOADS..

Coloque as cargas o mais baixo possível - uma carga mais alta pode elevar o centro de gravidade do veículo, o que pode reduzir a estabilidade. Coloque a carga na grelha o mais uniformemente possível.

Prenda a carga no rack de carregamento. Não prenda a carga em outras partes do veículo, se não estiver bem presa, a carga pode escorregar ou cair, possivelmente

atingindo ocupantes ou transeuntes; ou pode mudar durante a condução, afetando o manuseio do veículo.

Objetos altos podem afetar a visibilidade do motorista e podem atuar como projéteis em caso de acidente. As cargas que se projetam para o lado podem ser presas ou presas em arbustos, galhos ou outros obstáculos. Evite cobrir e obstruir as luzes de freio com carga. Certifique-se de que nenhuma carga se projeta para fora do quadro de reação e que a carga não interfere na sua visibilidade ou controle do veículo.

Não sobrecarregue o bagageiro.

Nunca carregue recipientes com gasolina ou líquidos perigosos no quadro de carga.

Transportando uma carga (se equipado com engate de reboque)

Nunca puxe uma carga do pára-choque ou do bagageiro; isso pode fazer o veículo capotar. Use apenas o engate do trailer (se equipado) para puxar uma carga. Em uma situação de emergência, use a barra de reboque para recuperar um veículo preso.

Ao puxar cargas com uma corrente ou cabo, certifique-se de que não haja folga antes de iniciar e mantenha a tensão ao puxar.

Ao puxar cargas com uma corrente ou cabo, certifique-se de frear progressivamente. A inércia da carga pode causar um impacto.

Ao transportar uma carga, respeite a capacidade máxima de carga.



Variação na tensão ao puxar uma carga pode levar à quebra do cabo

Ao rebocar outro veículo, certifique-se de que alguém esteja controlando o veículo rebocado. Eles devem frear e dirigir para evitar que o veículo saia de controle.

Reduza a velocidade ao transportar uma carga e gire gradualmente. Evite colinas e terrenos acidentados, nunca tente colinas íngremes. Permita mais distância para frenagem, especialmente em superfícies inclinadas. Tenha cuidado para não derrapar ou deslizar.

Puxar um trailer (se equipado com engate)

IMPORTANTE Um engate traseiro aprovado pela ODES deve estar adequadamente no veículo para transportar reboques.

Dirigir este veículo com um reboque aumenta substancialmente o risco de capotamento, especialmente em encostas íngremes. Se um trailer for usado atrás do veículo, certifique-se de que seu engate seja compatível com o do veículo.

Certifique-se de que o trailer esteja na horizontal com o veículo. (Em alguns casos, pode ser necessário instalar uma extensão especial no engate do veículo.) Use correntes ou cabos de segurança para prender o trailer ao veículo.

Reduza a velocidade ao rebocar um trailer e vire gradualmente. Evite colinas e terrenos difíceis. Permita mais distância para frenagem, especialmente em superfícies inclinadas. Tenha cuidado para não derrapar ou deslizar.

Carregar um trailer de maneira inadequada pode causar perda de controle. Observe a capacidade de carga máxima recomendada e a carga máxima da língua (Veja a tabela CAPACIDADE MÁXIMA DE REBOQUE). Certifique-se de que haja pelo menos algum peso na BOLA.

Certifique-se sempre de que a carga está uniformemente distribuída e presa no trailer; um trailer uniformemente balanceado é mais fácil de controlar.

Este veículo pode exigir distância de parada adicional se transportar cargas pesadas, especialmente em superfícies inclinadas.

Sempre ajuste a alavanca de câmbio para L (baixo alcance) para rebocar um trailer - além de fornecer mais torque, operar em marcha baixa ajuda a explicar o aumento da carga nos pneus traseiros

Mantenha a velocidade do veículo em um ritmo lento, especialmente ao fazer curvas. Tenha cuidado para não derrapar ou deslizar.

Ao parar ou estacionar, bloqueie o veículo e as rodas do trailer de possíveis movimentos

Tenha cuidado ao desconectar um trailer carregado; ou seu fardo pode ser derrubado sobre você ou outros.

Ao transportar um trailer, respeite a capacidade máxima de carga indicada no adesivo de engate.

CAPACIDADE MÁXIMA DE REBOQUE

CAPACIDADE MÁXIMA DE CABOS		
CARGA PERMITIDA DO TRALER	PESO na Bola	nota:
590kg (1,300lb)	23kg (50lb)	Inclui carga e peso do trailer. Certifique-se de carregar corretamente o trailer de modo que a lingüeta esteja sempre empurrando o suporte do engate e não puxando a bola do engate.

Trabalhe com seu veículo

Seu veículo pode ajudá-lo a realizar uma série de tarefas diferentes, como limpar a neve, puxar madeira ou transportar cargas. Uma variedade de acessórios está disponível em seu revendedor autorizado ODES. No entanto, sempre respeite a carga e as capacidades do veículo. Sobrecarregar o veículo pode sobrecarregar os componentes e causar falhas. Para evitar possíveis ferimentos, é igualmente importante seguir as instruções e avisos que acompanham o acessório. Evite o esforço físico levantando ou extraíndo cargas pesadas ou o homem que aciona o veículo.

MEIO AMBIENTE

Evite o Uma das vantagens deste veículo é que ele pode ser conduzido em estradas de terra. Mas você deve sempre respeitar a natureza, áreas protegidas ou onde sua circulação é proibida. Não monte toras ou árvores nas plantações.

O veículo pode causar incêndios se os detritos caírem em áreas quentes, como o escapamento ou motor e, em seguida, caírem no chão. Evite andar em áreas com vegetação alta, onde os detritos podem se acumular. Se você dirige nessas áreas, inspecione e remova todos os detritos de seu motor e pontos quentes.

Respeite a vida animal. Se você encontrar animais na trilha, pare e observe em silêncio e com cautela. Será uma das melhores lembranças da sua vida.

Observe a regra: "o que você pega, leve de volta." Não jogue lixo. Não faça fogo sob nenhuma circunstância

Respeite as terras agrícolas Sempre tenha a permissão do proprietário antes de entrar em uma fazenda particular. Respeite colheitas, animais de fazenda e linhas de propriedade.

Não poluir riachos, lagos ou rios e não modifica o motor ou sistema de escapamento, nem elimina nenhum de seus componentes.

Uso de veículos em todoterreno

A própria natureza da operação todo-o-terreno é perigosa. Qualquer terreno, que não foi especialmente preparado para veículos, apresenta um perigo inerente onde o terreno e a inclinação exata são imprevisíveis. O próprio terreno apresenta um elemento contínuo de perigo, que deve ser aceito por quem se aventura nele..

Um proprietário que tire um veículo da estrada deve sempre tomar muito cuidado para selecionar a rota mais segura e ficar de olho no terreno à sua frente. O veículo **NÃO** deve ser operado por alguém que não esteja completamente familiarizado com as instruções de direção aplicáveis ao veículo, nem deve ser operado em terreno acidentado ou traiçoeiro.

Precauções gerais de operação e segurança

Cuidado, experiência e habilidades de pilotagem são as melhores precauções contra os perigos do uso de ATV.

Se você estiver em dúvida se será capaz de superar um obstáculo ou área com segurança, encontre outra maneira de se sentir Seguro

Na direção offroad, a tração é importante, não a velocidade

Observe o terreno com antecedência para ver mudanças repentinas em inclinações ou obstáculos, como pedras ou tocos, que podem causar perda de estabilidade, resultando em acidente ou capotamento.

Nunca opere o veículo se os controles não funcionarem normalmente.

Dirigindo em ré, verifique se a estrada atrás do veículo está livre de pessoas ou obstáculos. Prossiga lentamente e evite curvas fechadas. Ao parar ou estacionar, sempre coloque a alavanca do câmbio na posição PARK e um freio de estacionamento aplicado. Isso é especialmente importante ao estacionar em um declive.. Em encostas muito íngremes ou com o veículo carregado, as rodas devem ser bloqueadas com pedras ou tijolos.

Operação reversa

Ao fazer ré, verifique se a estrada atrás do veículo está livre de pessoas ou obstáculos. Prossiga lentamente e evite curvas fechadas.

Recomendamos que você se sente em seu ATV ao operar em marcha à ré. Evite ficar de pé. Seu peso pode avançar contra a alavanca do acelerador, causando uma aceleração inesperada.

Dirigindo em declive

Este veículo pode subir encostas mais íngremes do que descer com segurança. Portanto, é essencial garantir que haja uma rota segura para descer uma encosta antes de escalá-la.

Diminuir a velocidade durante a negociação de uma rampa em declive escorregadio pode "escorregar" o veículo. Mantenha a velocidade constante e / ou acelere ligeiramente para recuperar o controle.

Colina lateral (Declive lateral)

Sempre que possível, tal operação deve ser evitada. Se necessário, faça-o com extremo cuidado. Colinas laterais em encostas íngremes podem resultar em capotamento. Além disso, superfícies escorregadias ou soltas podem resultar em derrapagens laterais incontroláveis. Não tente virar o veículo ladeira abaixo com o slide. Evite qualquer objeto ou queda que intensifique a elevação de um lado do veículo mais alto do que o outro, fazendo com que ele tombe.

BACHES OU BADENES

O ATV irá parar devido ao contato da roda com a lombada, se for um orifício, tome cuidado, pois o ATV pode tombar.



Evite negociar lombadas ou buracos. Inverta e selecione uma rota alternativa.

Dirigindo na neve

Ao realizar a inspeção pré-passeio preste atenção especial aos locais do veículo onde o acúmulo de neve e / ou gelo pode obstruir a visibilidade da luz traseira e dos refletores. obstruir as aberturas de ventilação, bloqueando o radiador e o ventilador e interferindo no movimento das alavancas de controle, interruptores e pedal de freio. Antes de dirigir seu ATV, verifique se a direção, o acelerador e a alavanca de freio e os controles de pedal estão funcionando sem interferências.

Sempre que um ATV é conduzido em uma estrada com neve, a aderência do pneu é geralmente reduzida, fazendo com que o veículo reaja de forma diferente às entradas de controle do proprietário. Em superfícies de baixa aderência, as respostas da direção não são tão nítidas e precisas, as distâncias de parada são aumentadas e a aceleração torna-se lenta. Diminua a velocidade e acelere suavemente. Evite travagens brusca. Isso possivelmente resultará em um deslizamento em linha reta do veículo. Novamente, o melhor conselho é reduzir a velocidade com segurança, a antecipação de uma manobra e a distância para recuperar o controle total do veículo antes que ele saia de seu controle.

Conforme você dirige seu ATV sobre uma superfície coberta de neve solta, a poeira da neve se acumula na esteira da turbulência do veículo em movimento e irá acumular ou derreter alguns componentes expostos, incluindo peças rotativas como discos de freio. Água, neve ou gelo podem afetar o tempo de resposta do sistema de freios do ATV. Mesmo quando não é necessário reduzir a velocidade do veículo, use os freios com frequência para evitar o acúmulo de gelo ou neve e para secar as pastilhas e discos de freio. Teste o veículo em baixa velocidade, você vai testar o nível de aderência e ficar de olho em como o veículo reage. Sempre mantenha o pedal do freio, os apoios para os pés, as tábuas do piso, as alavancas do freio e do acelerador livres de neve e gelo.

Limpe a neve do assento, o guidão, faróis, lanternas traseiras e refletores com frequência.

A neve pode esconder pedras, tocos de árvores ou outros objetos e se estiver molhada pode impedir totalmente a dirigibilidade, causando capotamento ou perda total de tração na neve.

Dirija com cuidado para observar quaisquer pistas visíveis que possam indicar a presença de tais obstáculos. Em caso de dúvida, encontre um caminho seguro. Evite dirigir em qualquer corpo de água congelado antes de verificar se o gelo suportará com segurança o ATV, seus passageiros e sua carga. Lembre-se de que uma dada espessura de gelo pode ser suficiente para suportar uma moto de neve, mas não um ATV de peso idêntico devido à superfície de carga menor dos quatro remendos de contato do pneu em comparação com a de uma moto de neve e pista de esqui.

Para maximizar o conforto e evitar o congelamento, sempre use roupas de proteção e equipamentos apropriados para as condições climáticas às quais sua viagem estará exposta.

No final de cada viagem, é uma boa prática limpar a carroceria do veículo e todos os componentes móveis (freios, componentes de direção, linhas de transmissão, controles, ventilador do radiador etc.) de qualquer acúmulo de neve ou gelo. A neve úmida se transformará em gelo durante o período de desvio e se tornará mais difícil de remover na próxima inspeção pré-uso.

Técnicas de condução

Dirigir seu veículo muito rápido para as condições pode resultar em ferimentos. Acelere com cuidado para andar com segurança. As estatísticas mostram que acidentes e lesões são o resultado de curvas em alta velocidade. Lembre-se sempre de que este veículo é pesado! Só o seu peso pode segurá-lo no caso de você cair.

Este veículo **não projetado para pular**, nem pode absorver totalmente a alta energia gerada durante manobras como pulos que podem acontecer com você. Fazer cavalinhos pode fazer com que o veículo vire sobre você. Ambas as práticas são de alto risco para você e devem ser evitadas o tempo todo.

Para manter o controle adequado, é altamente recomendável que você mantenha as mãos no guidão e ao alcance de todos os controles. O mesmo para os seus pés. Para minimizar a possibilidade de ferimentos nas pernas ou nos pés, mantenha os pés sempre nos apoios para os pés. Não aponte os dedos dos pés para fora ou estenda os pés para ajudar a virar, pois podem ser atingidos ou presos ao passar por obstáculos ou podem entrar em contato com as rodas.

Sempre use técnicas de direção adequadas para evitar capotamentos de veículos em colinas e terrenos irregulares e em curvas.

Mesmo que haja um sistema de suspensão adequado neste veículo, existem condições de terreno acidentadas que o farão se sentir desconfortável e podem até causar uma lesão nas costas. Frequentemente, é necessário andar agachado. Diminua a velocidade e permita que as pernas dobradas absorvam parte da energia do impacto.

Este veículo não foi projetado para dirigir em estradas ou rodovias. (Na maioria dos países é ilegal). Dirigir seu veículo em estradas ou rodovias pode causar uma colisão com outro veículo.

Os pneus deste veículo não são adequados para uso em estradas pavimentadas. Além disso, este veículo não está equipado com um diferencial traseiro (as rodas traseiras sempre giram na mesma velocidade). Por esses motivos, o pavimento pode afetar seriamente o manuseio e o controle do veículo.

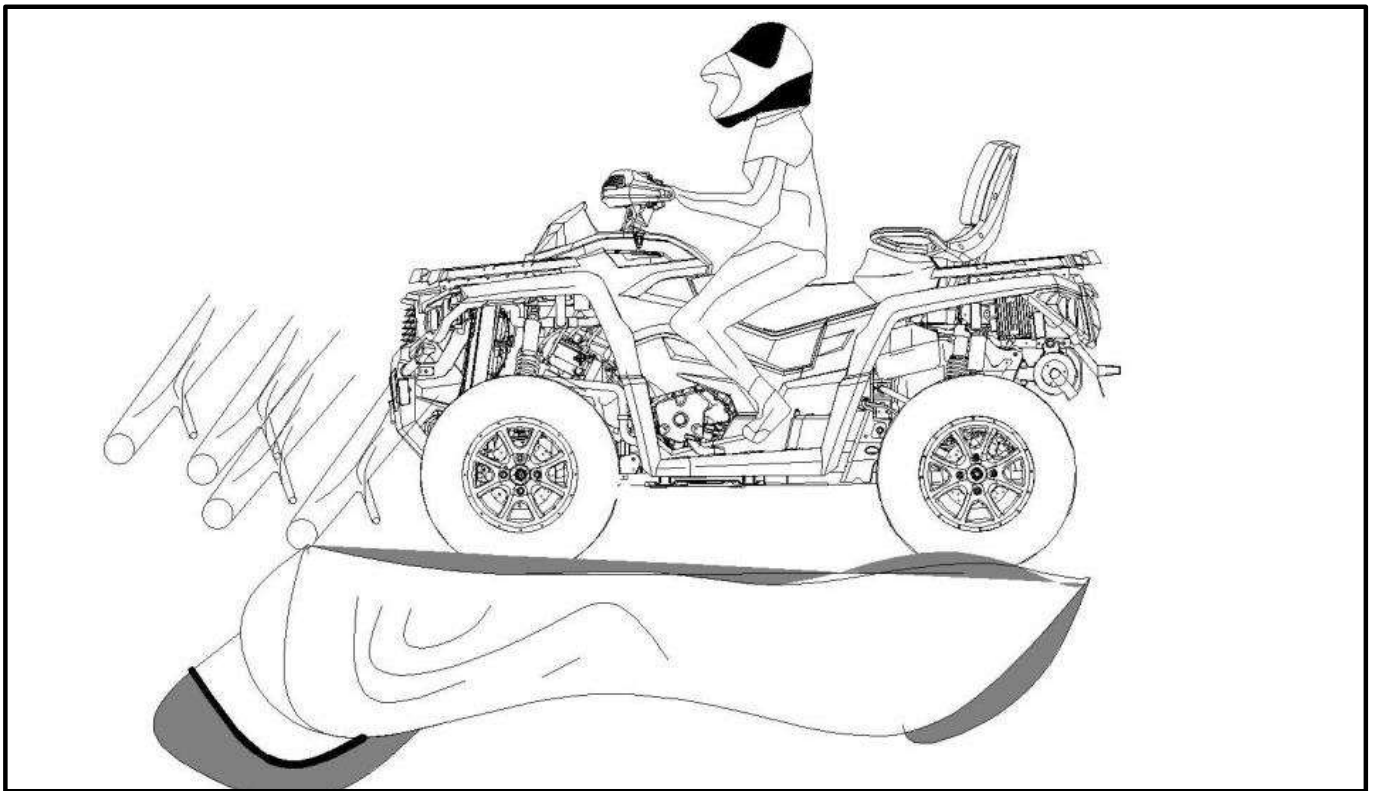

Dirigir em estradas ou terrenos macios pode confundir outros usuários da estrada, especialmente se as luzes estiverem acesas.

Se tiver que atravessar uma rua, observe o trânsito e faça-o se essa manobra for permitida pelo Código da Estrada. Não ande nas calçadas. Eles são projetados para uso de pedestres.

A água pode ser um perigo único. Se for muito profundo, o veículo pode "flutuar" e derrapar. Verifique a profundidade e a corrente da água antes de tentar cruzar qualquer água. O nível da água não deve ultrapassar os pneus. Tenha cuidado com superfícies escorregadias, como pedras, grama, troncos, etc., tanto na água quanto em suas margens. Pode ocorrer perda de tração. Não tente entrar na água em alta

velocidade. A água funcionará como um freio e pode puxá-lo para fora do veículo, caindo no chão.

A água afetará a capacidade de frenagem do seu veículo. Certifique-se de secar os freios, aplicando-os várias vezes depois que o veículo sair da água.

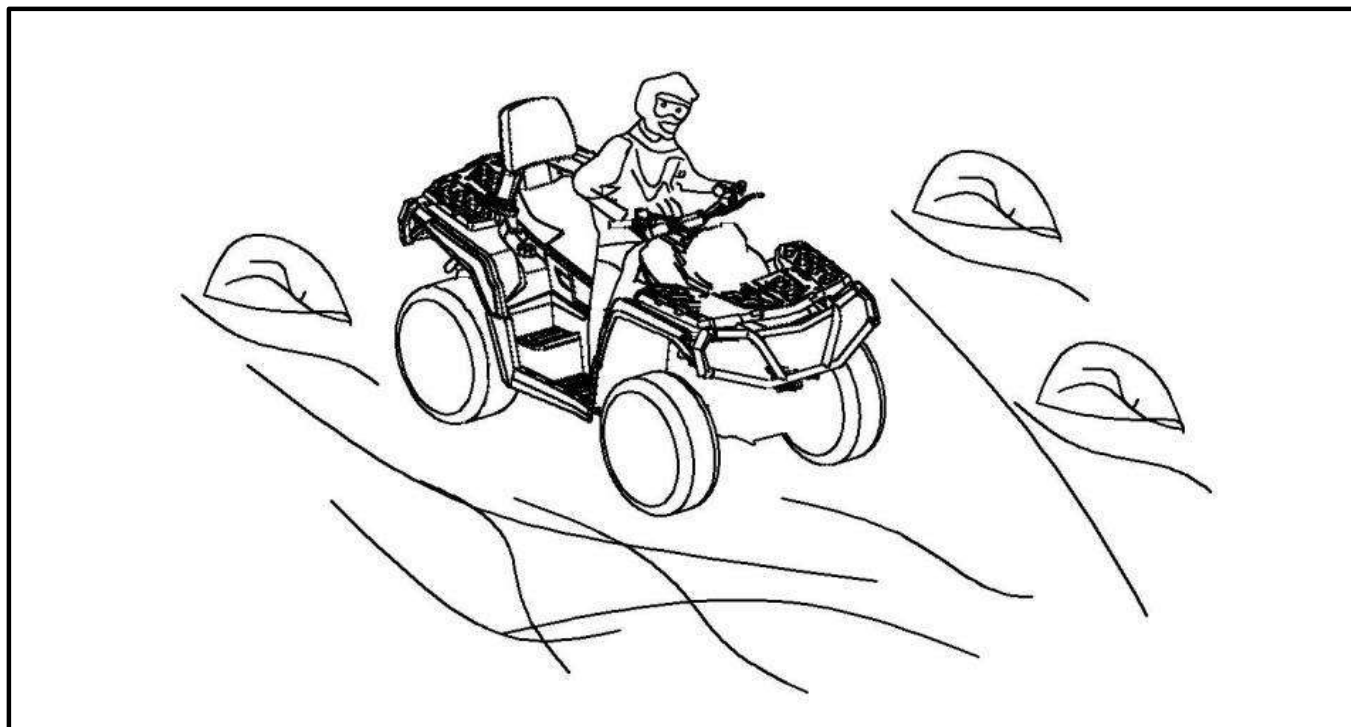

Lama ou pântanos podem ser encontrados perto da água. Esteja preparado para "buracos" repentinos ou mudanças de profundidade. Da mesma forma, esteja ciente de perigos como pedras, troncos, etc. parcialmente coberto por vegetação.

Se a sua rota cruza cursos de água congelados, certifique-se de que o gelo é espesso e sólido o suficiente para suportar todo o seu peso, o veículo e sua carga. Sempre fique de olho em águas abertas, é uma indicação certa de que a espessura do gelo irá variar. Na dúvida, não tente cruzar.

O gelo também afetará o controle do veículo. Diminua o acelerador. Isso só resultará em patinagem do pneu e possível capotamento do veículo. Evite frear rápido. Isso provavelmente resultará em derrapagem descontrolada e capotamento do veículo. A lama deve ser evitada em todos os momentos, pois pode bloquear a operação ou os controles do veículo.

Andar na neve pode reduzir a capacidade de frenagem. Reduza a velocidade com segurança e permita uma distância maior para parar. A projeção de neve pode causar acúmulo de gelo e neve nos componentes e controles do freio. Aplique freios com frequência para evitar o acúmulo de gelo ou neve. Consulte **SEGURANÇA GERAL E PRECAUÇÕES OPERACIONAIS** nesta subseção para informações mais detalhadas sobre como dirigir em superfícies cobertas de neve.

Cavalgando na areia, dunas de areia ou na neve é outra experiência única, mas existem alguns cuidados básicos que devem ser observados. A areia / neve molhada, profunda ou fina pode criar uma perda de tração e fazer com que o veículo deslize ou pare." Se isso acontecer, encontre uma base mais firme. Novamente, o melhor conselho é diminuir o ritmo e ficar de olho nas condições.

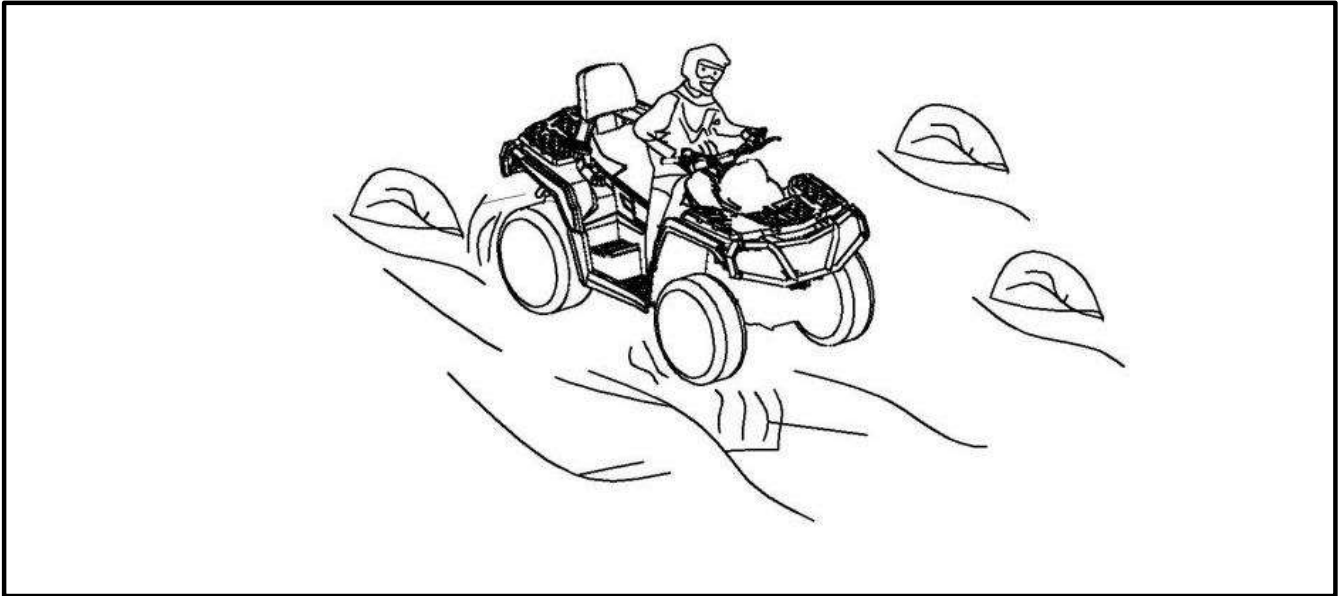

Ao dirigir em dunas de areia, é aconselhável equipar o veículo com um indicador de segurança do tipo antena. Isso ajudará a tornar sua localização mais visível para outras pessoas na próxima duna de areia. Prossiga com cuidado se vir outra sinalização de segurança à frente. Uma vez que o indicador de segurança de tipo de antena pode prender e ricochetear em seu corpo se for pego, não o use em áreas onde haja galhos ou obstáculos baixos.

Andar em pedras soltas ou cascalho é muito semelhante a andar no gelo. Eles afetarão a direção do veículo, possivelmente fazendo com que ele deslize e tombe, especialmente em altas velocidades. Além disso, a distância de parada pode ser afetada. Lembre-se de que "acelerar" o acelerador pode fazer com que pedras soltas sejam atiradas para trás na estrada para outro motorista. Nunca faça isso deliberadamente

Se o ATV deslizar, pode ajudar girar o guidão na direção do deslizamento até que você recupere o controle. Nunca bloqueie os freios e calce as rodas.

Respeite e siga todas as placas postadas. Eles estão aqui para ajudar você e outros.

Os obstáculos na "trilha" devem ser ultrapassados com cautela. Isso inclui pedras soltas, árvores derrubadas, superfícies escorregadias, cercas, postes e aterros e depressões. Você deve evitá-los sempre que possível. Lembre-se de que alguns obstáculos são muito grandes ou perigosos para serem superados e devem ser evitados. Pedras pequenas ou árvores caídas podem ser cruzadas com segurança, aproxime-se em um ângulo de 90. Fique de pé nos apoios para os pés, mantendo os joelhos dobrados. Ajuste a velocidade sem perder o ímpeto e não "acione" o acelerador. Segure o guidor

com firmeza. Coloque seu peso corporal de volta e prossiga. Não tente levantar as rodas dianteiras do veículo do solo.

Esteja ciente de que o objeto pode ser escorregadio ou pode se mover durante a travessia.

Ao dirigir em colinas ou encostas, duas coisas são muito importantes. Esteja preparado para superfícies escorregadias ou variações de terreno e obstáculos e use o posicionamento corporal adequado.

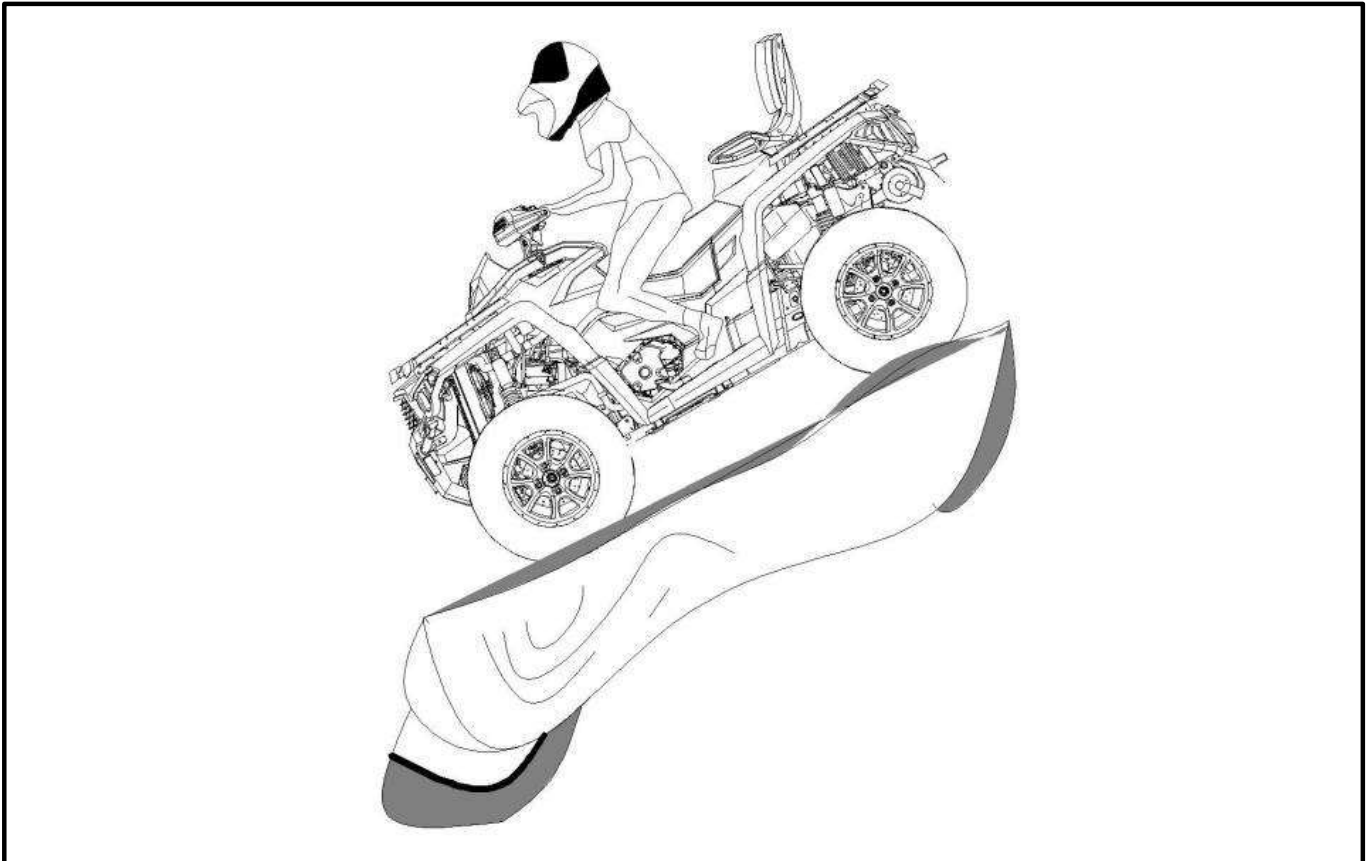

Custa abaixo

Mantenha o peso do corpo para trás. Permaneça sentado. Aplique o freio gradualmente para evitar derrapagens. Não "desça" ladeira abaixo usando apenas o freio motor ou na posição N.

Diminuir a velocidade ao negociar uma ladeira escorregadia pode "deslizar" o veículo. Mantenha a velocidade constante e / ou acelere ligeiramente para recuperar o controle. Tente evitar inclinações íngremes. Se não tomar cuidado, você pode rolar descendo as colinas.

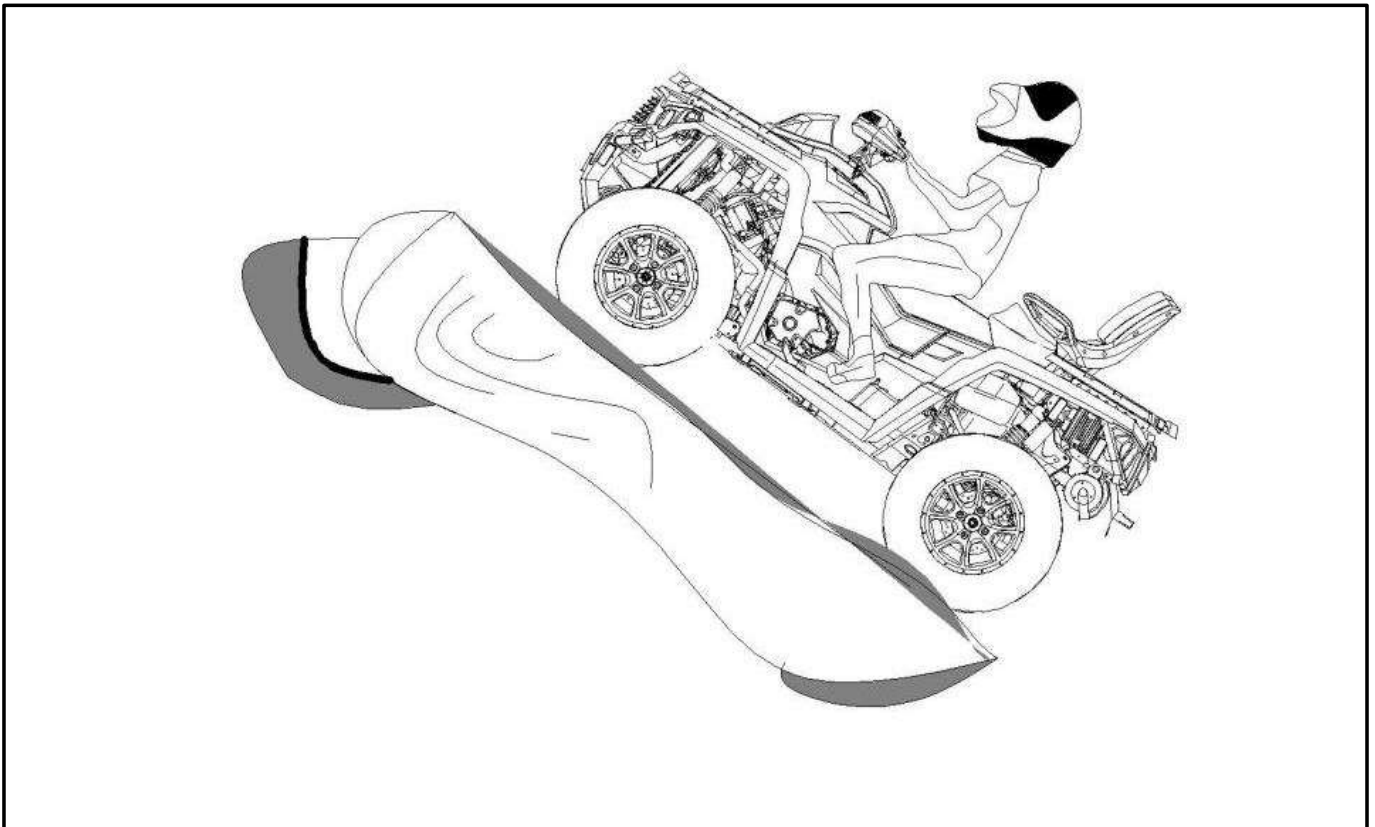

Ladeira acima

Antes de tentar subir uma colina, mantenha essas coisas em mente. Escaladas só devem ser tentadas por proprietários experientes. Comece em encostas suaves. Sempre dirija em subidas e mantenha o peso do corpo à frente em direção ao topo da colina. Mantenha os pés nos apoios para os pés, mude o ATV para uma marcha mais baixa e acelere antes de começar a subir. Tente manter uma velocidade constante e acelere suavemente. O declive íngreme ou a variação do terreno ou o rolamento de uma roda sobre um obstáculo pode ter um grande impacto na estabilidade, pois vai levantar a frente do veículo aumentando o risco de tombar. Algumas colinas são muito íngremes para parar ou se recuperar com segurança após uma tentativa de subida fracassada.

Tente evitar inclinações íngremes.

Se você não tiver cuidado, você pode rolar ao subir as colinas. Se a colina for muito íngreme e você não puder prosseguir ou o veículo começará a rolar para trás, aplique o freio com cuidado para não escorregar. Saia do ATV e use a técnica em "K" (enquanto dá ré ao lado do veículo na lateral da colina e com uma mão na alavanca do freio, lentamente para trás, vire a traseira do veículo em direção ao topo da colina e, em seguida, dirija para baixo). Sempre desça no topo da encosta, mantendo-se afastado do veículo e de suas rodas giratórias. Não tente segurar o veículo se ele começar a cair.

Ficar longe. Não atravesse o topo da colina em alta velocidade. Pode haver obstáculos, incluindo quedas repentinas.

ETIQUETAS IMPORTANTES NO PRODUTO

Este veículo vem com etiquetas e etiquetas que contêm informações importantes de segurança.

Qualquer pessoa que estiver viajando neste veículo deve ler e compreender essas informações. passeio em primeiro plano.

Motor e veículo

Localização do número de identificação

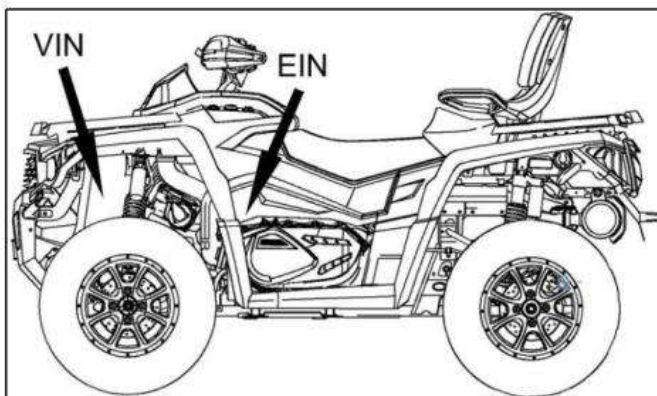

TYPICAL-650/800/1000 LONG MODELS

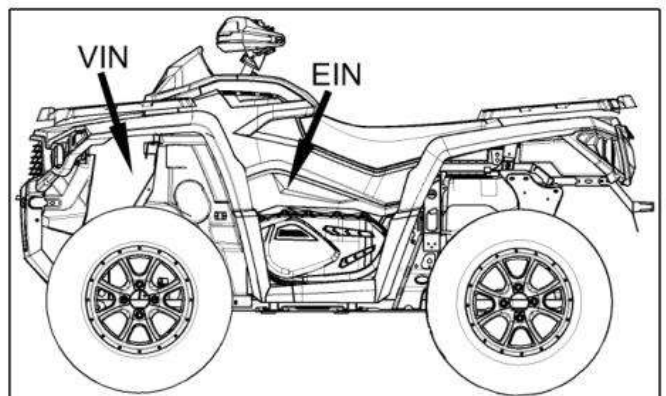

TYPICAL-650/800/1000 SHORT MODELS

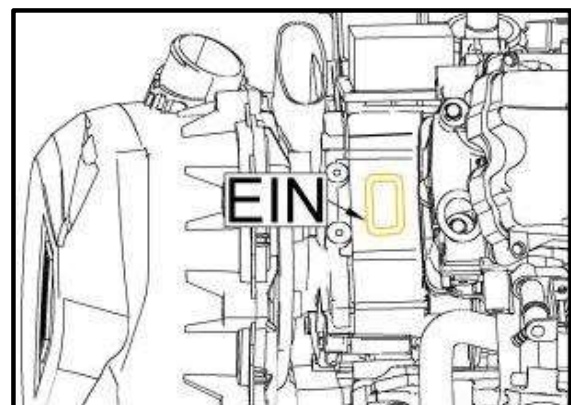
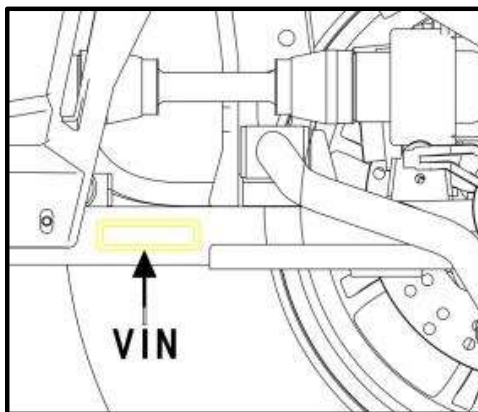

NUMERAÇÕES

1. EIN (Número de identificação do motor no lado esquerdo / abaixo da placa)
2. VIN (Número de identificação do veículo à direita / frente acima do quadro)

Etiquetas de segurança de veículos

Leia e compreenda todas as etiquetas de segurança do veículo. Essas etiquetas são anexadas ao seu veículo para garantir a segurança dos proprietários ou transeuntes.

A etiqueta de segurança do veículo deve ser considerada como uma parte permanente do veículo. Se perdido ou danificado, entre em contato com um revendedor autorizado para uma substituição.

Observação: Se houver alguma diferença entre este guia e o veículo, a etiqueta de segurança no veículo tem precedência sobre a etiqueta neste guia.

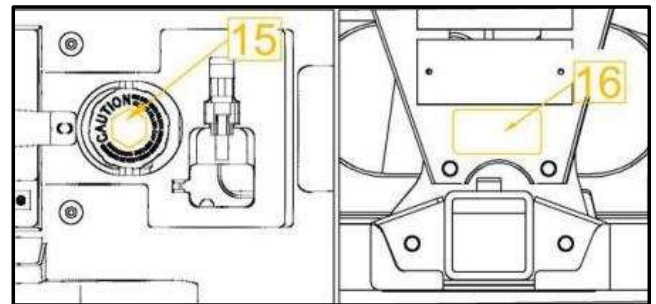
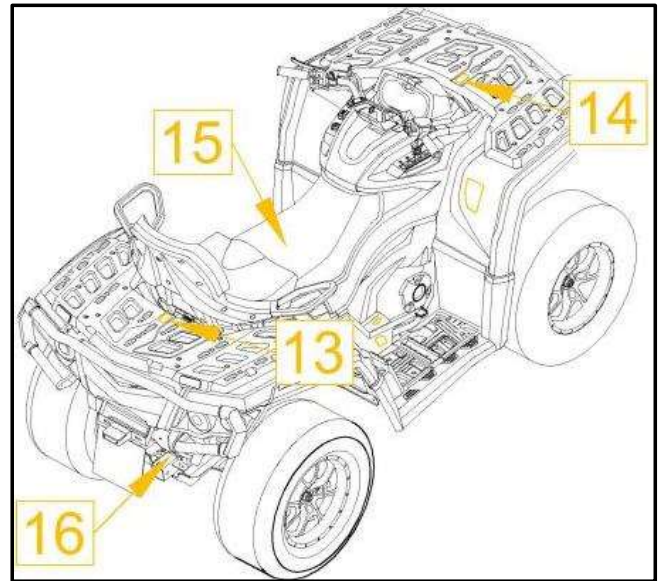
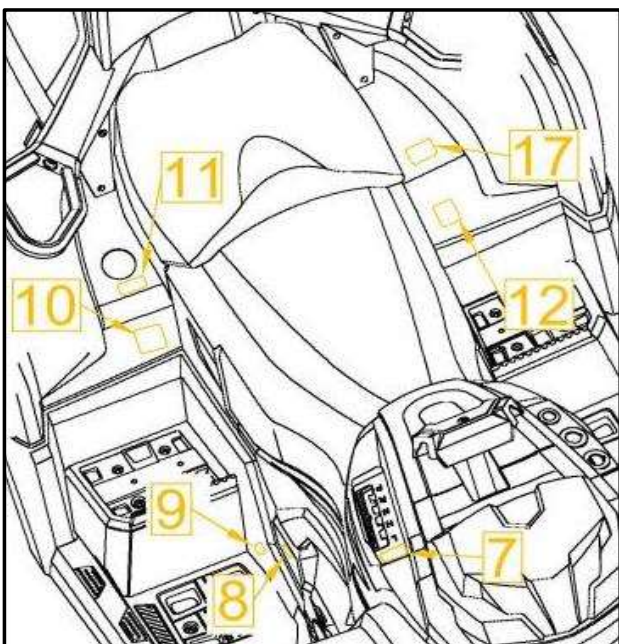
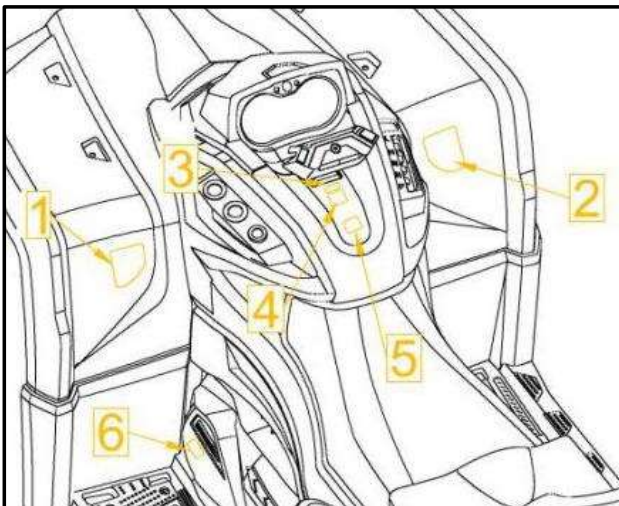



Etiqueta 1-1 Chassis lungo EU



Etiqueta 1-3 Chassis Longo USA



Etiqueta 1-2 Chassis curto EU



Etiqueta 1-4 Chassis curto USA

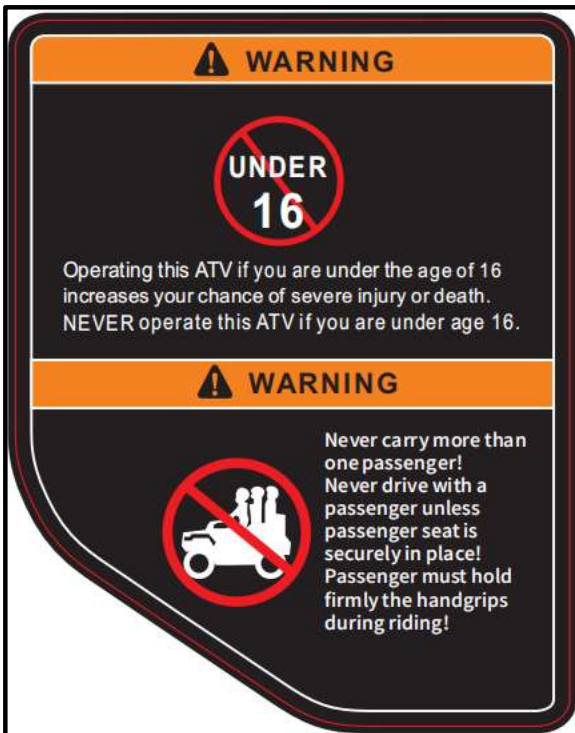

Etiqueta 2-1Chassis longo EU

Etiqueta 2-3Chassis curto EU



Etiqueta 2-2Chassis longo USA

Etiqueta 2-4Chassis curto USA



Etiqueta 3



Etiqueta 4



Etiqueta 5

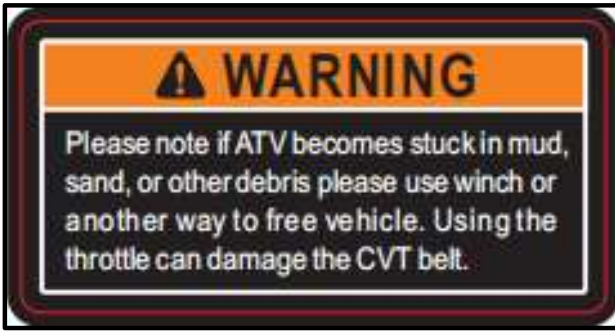

Etiqueta 6



Etiqueta 7



Etiqueta 8



Etiqueta 9



Etiqueta 10-1 Chassis Longo EU



Etiqueta 10-2 (Chassis longo USA)



Etiqueta 11-1 (Modelo UE)

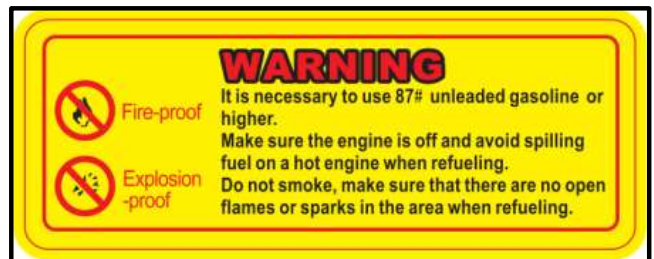

Etiqueta 11-2 (Modelo USA)

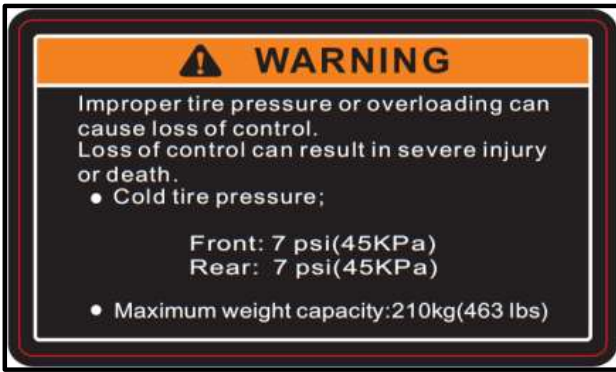

Etiqueta 12



Etiqueta 13



Etiqueta 14



Etiqueta 15



Etiqueta 16



Etiqueta 17-1 (Chassis longo EU)



Etiqueta 17-2 (Chassis longo USA)

DESCRIÇÃO E IDENTIFICAÇÃO DO VEÍCULO

NOTA: Alguns controles/instrumentos/equipamentos são opcionais.

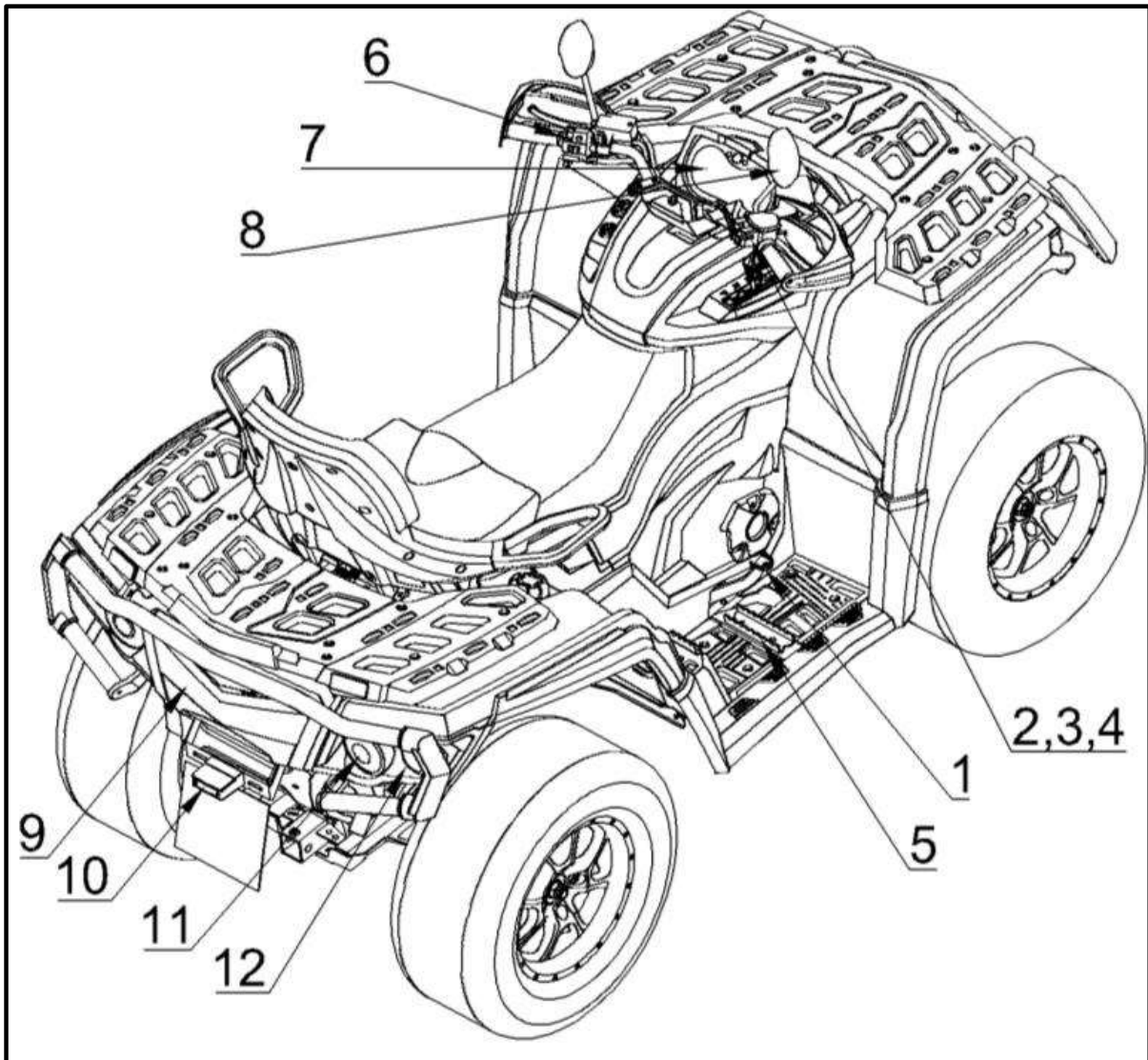

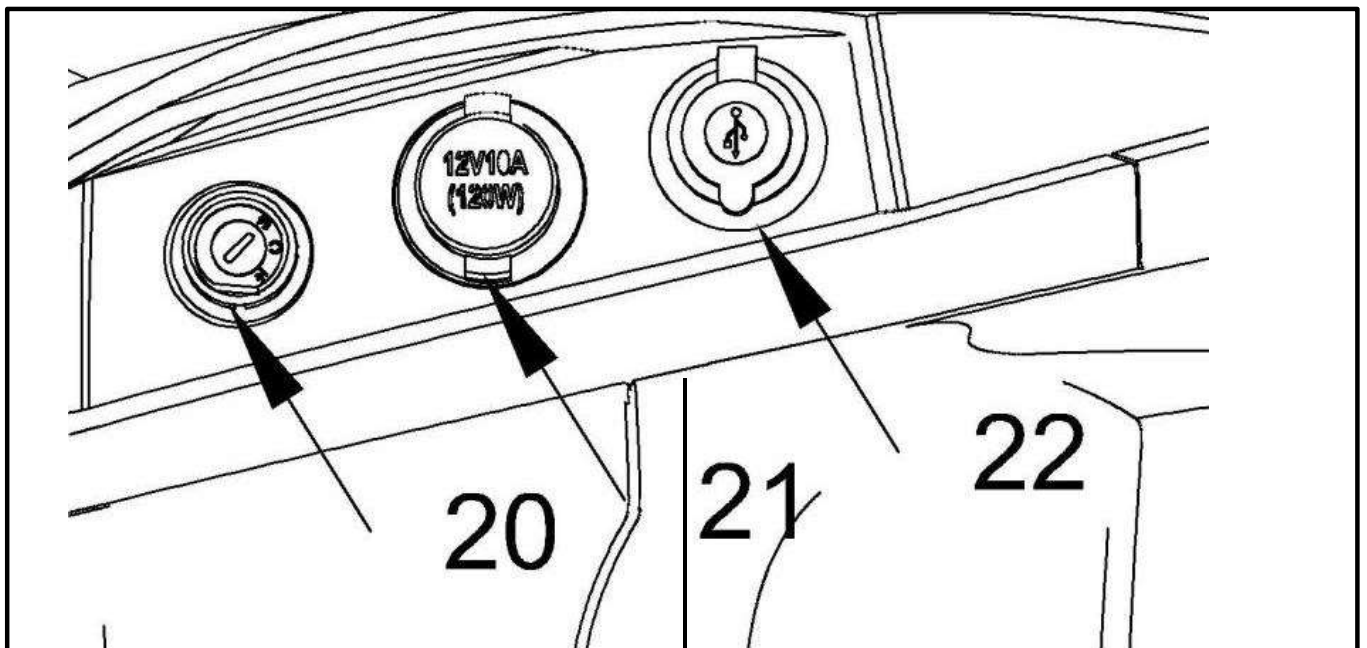
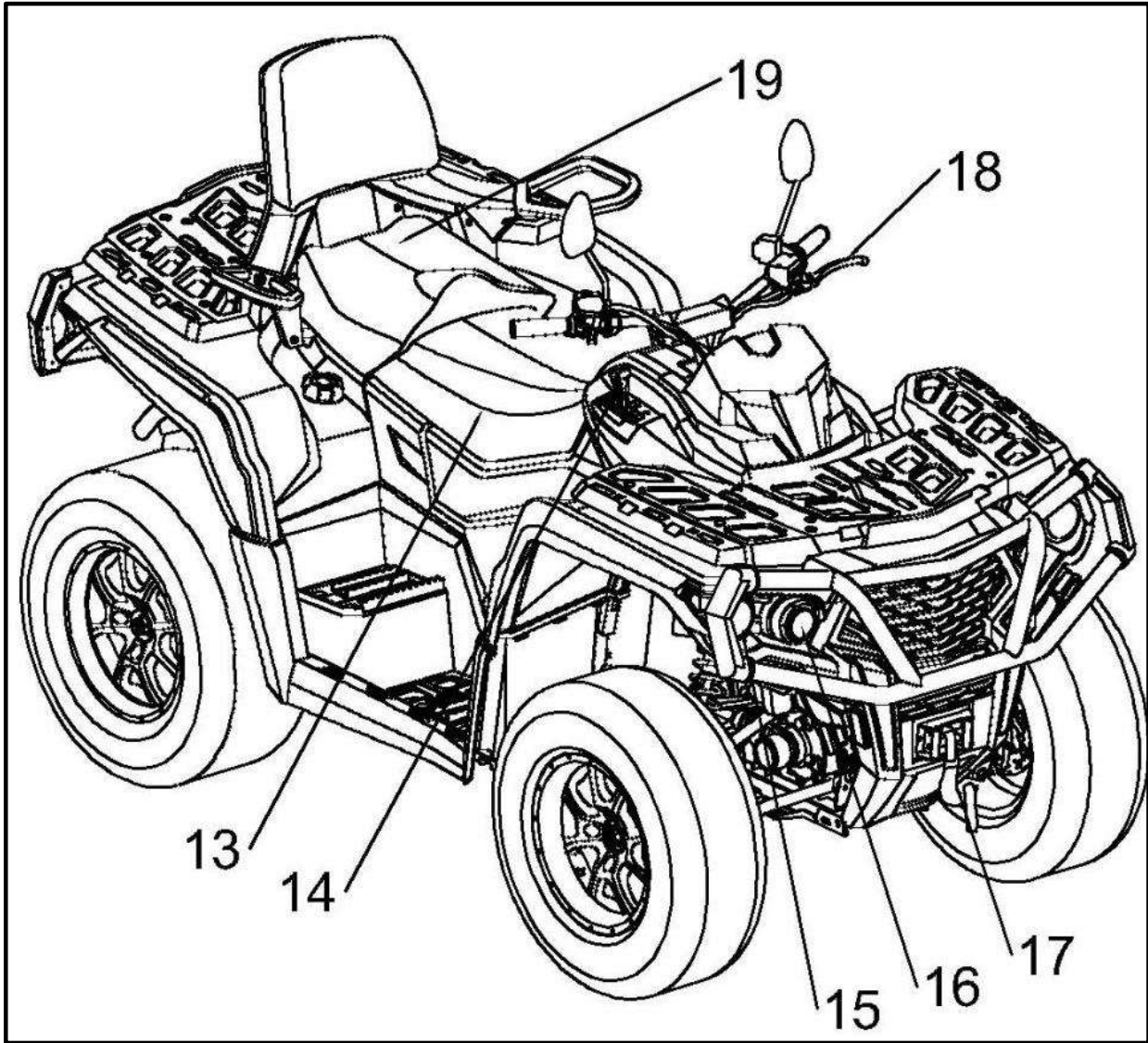

(1) Pedal de freio

O pedal do freio está localizado no lado direito do veículo.

Quando o pedal do freio é pressionado e o freio traseiro é usado, o veículo irá desacelerar gradualmente.

Após a liberação, o pedal do freio retornará automaticamente ao estado normal.

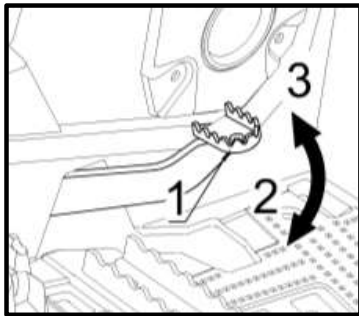

USUALMENTE

1. Pedal de freio
2. Parar
3. Estado normal

Avalanca do acelerador

A alavanca do acelerador está localizada no lado direito do guidão.

Quando a alavanca do acelerador é empurrada para frente, ela aumenta a potência do motor e aumenta a velocidade do veículo.

Quando liberado, a velocidade do veículo é gradualmente reduzida e o motor retorna automaticamente ao estado de marcha lenta.

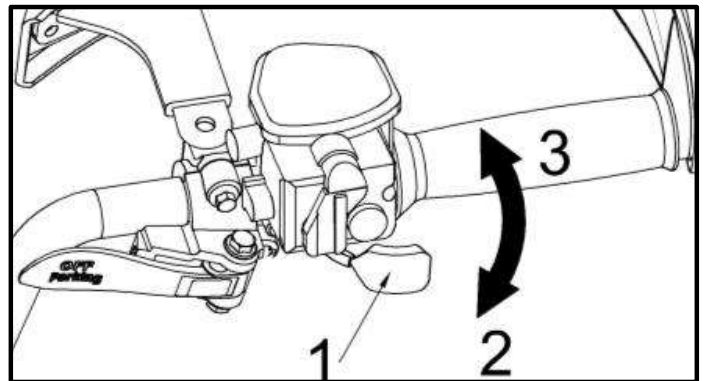

Usualmente

1. Botão de aceleração
2. Desacelerar
3. Acelerar

(2) WD/4WD Seletor

O seletor 2WD/4WD está no lado direito do guidão. Este seletor permite que você alterne entre 2WD y 4WD.

Use-o apenas quando o veículo estiver parado.

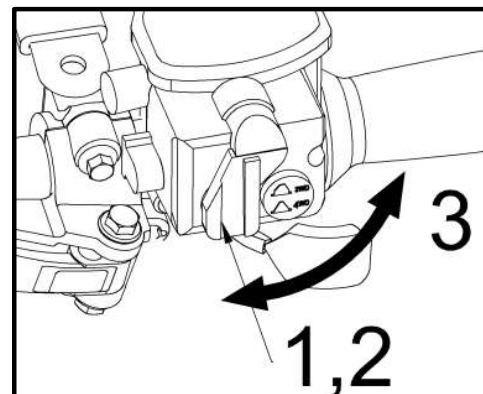

Usualmente

1. Seletor

Posição 2.4WD

Posição 3.2WD

Observação: Depois de parar o veículo, use o seletor 2WD/4WD (ativado ou desconectado). Ao dirigir, usar o seletor pode causar danos mecânicos.

Observação: Mesmo se as rodas não estiverem girando, espere o motor parar antes de alterar os modos de direção..

Posição 4WD

Quando o seletor é inserido à esquerda, o modo é usado 4WD.

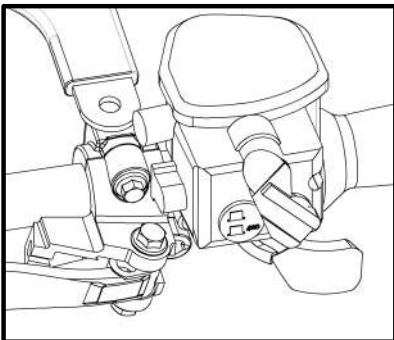

Posição 2WD

Quando o seletor é inserido à direita, o modo é usado 2WD.

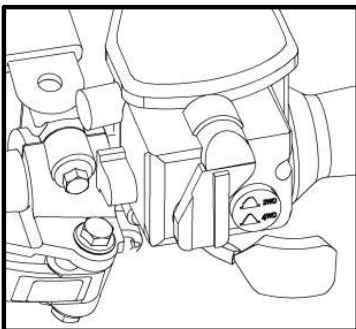

(3) Freio de estacionamento mecânico

O freio de estacionamento está localizado no lado direito do guidão.

Ao sair do veículo, mova o joystick para a direita (cerca de 170°), Isso pode impedir o veículo de se mover. Ao usar o veículo, gire o joystick para a esquerda.

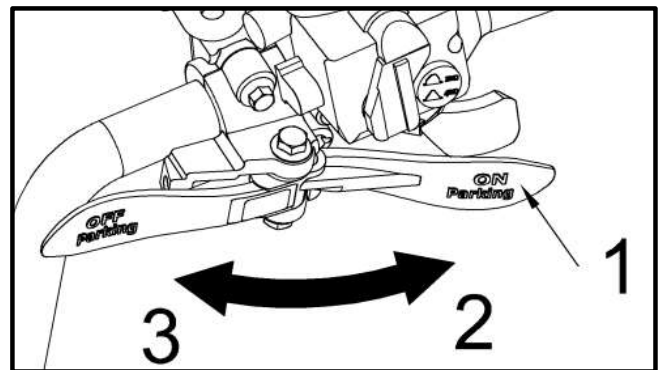

Usualmente

1. Freio de estacionamento mecânico
2. Freio de estacionamento atuando
3. Posição de circulação.

Observação: Ao estacionar o veículo em um declive / estrada, o freio de mão deve ser usado ou o veículo pode se mover livremente e pode causar um acidente a você ou outras pessoas.

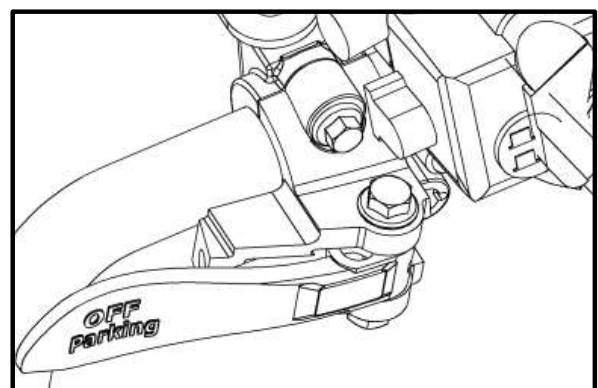

posição de circulação

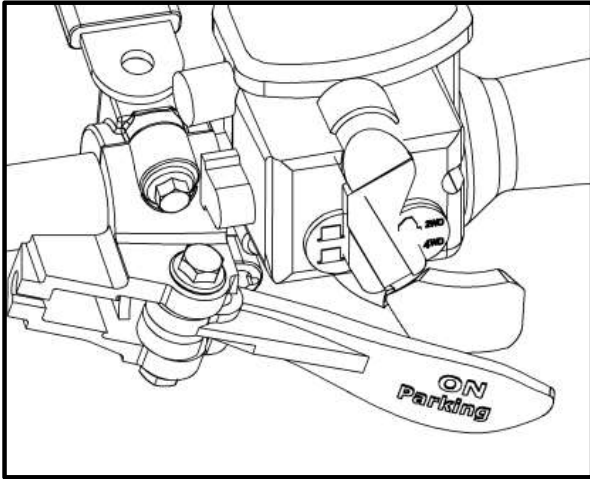

Freio de estacionamento atuando.

(4) Avalança do acelerador

A alavanca do acelerador está localizada no lado direito do guidão.

Quando empurrado para frente, a velocidade do motor aumenta e permite a interação da transmissão na faixa selecionada.

Quando liberado, a velocidade do motor deve retornar automaticamente para marcha lenta e o veículo irá desacelerar gradualmente.

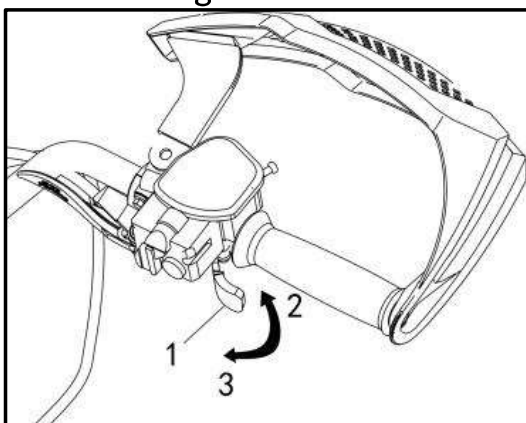

típica

1. Avalança do acelerador
2. Acelerar
3. Desacelerar

(5) Apoio para os pés

Os pedais serrilhados estão localizados nos lados esquerdo e direito perto do motor

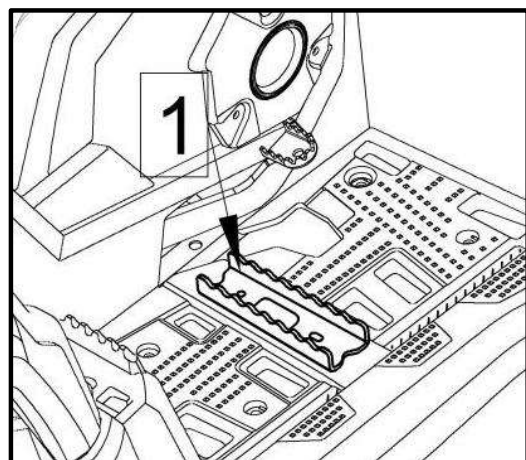

(6) Chave multifuncional

O interruptor multifuncional está localizado no lado esquerdo do guidão.

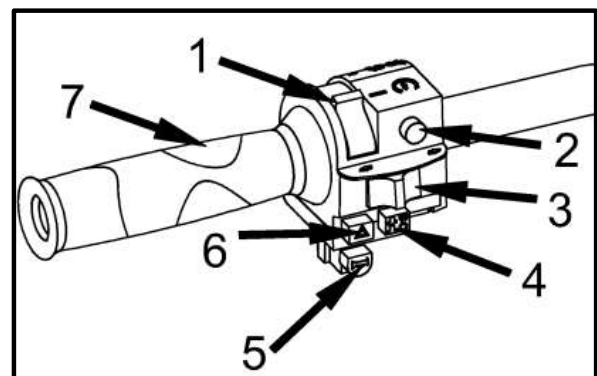



típica

1. Interruptor
2. Botão de início
3. Chave Indicadora

4. Botão de emergência
5. Botão da buzina
6. Botão de luz de advertência de perigo.
7. Guidão

(1) Interruptor

Coloque a chave na posição de “” para selecionar a luz de curto alcance.

Coloque a chave na posição de “” para selecionar a luz de longo alcance.

(2) Botão de início

Primeiro, confirme se a alavanca de mudança está na P ou N e o interruptor de parada de emergência para "RUN", e coloque a chave na posição "ON", Em seguida, você pode pressionar o botão de partida para ligar o motor; além de pressionar um dos dois freios, a seguir, solte este botão quando o motor der a partida.

- Não use o starter elétrico continuamente por mais de 5 segundos, ou o starter pode ser danificado.

- Não pressione o botão de partida com o motor funcionando, ou podem ocorrer danos ao motor de arranque elétrico.

(3) Interruptor intermite

Localizado sob o botão iniciar. Empurre para a esquerda para ligar a seta para a esquerda e empurre para a direita para ligar a seta para a direita.

(4) Botão de emergência

Aperte o interruptor de parada de emergência para desligar o motor. Pressione o botão novamente para reiniciar o motor.

Este interruptor pode ser usado para desligar o motor e como um controle de emergência.

NOTA: Não ligue o interruptor de chave quando o interruptor de parada de emergência estiver "OFF".

(5) Botão da buzina

Use o botão da buzina quando chegar a um cruzamento ou quando houver perigo ou for necessário.

(6) Botão de luz de advertência de perigo (WARNING)

Ao parar seu veículo em uma área de baixa visibilidade ou situação perigosa, ative os avisos para indicar sua posição para os veículos em circulação.

(7) Medidor multifuncional

Este veículo está equipado com um medidor eletrônico multifuncional.

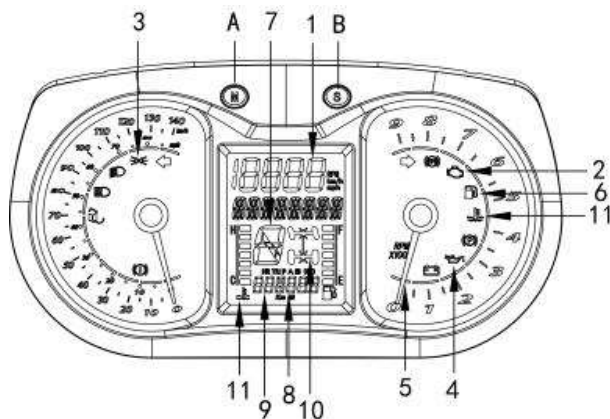

1. Indicador de medidor de velocidade
2. Luz de advertência de falha do motor (Amarelo)
3. Luzes indicadoras
4. Medidor de pressão de óleo
5. Indicador de velocidade do motor
6. Medidor de combustível
7. Indicador de posição neutra
8. Indicador de medidor de viagem
9. Exibição de horas
10. Indicador 2WD/4WD

11. Medidor de temperature do motor
 - A. Botão MODE
 - B. Botão SET/RESET

(1) Indicador de medidor de velocidade
A figura de velocidade será exibida e atualizada de forma síncrona enquanto alterna entre KM/H e MPH na unidade de pedômetro.

(2) Verifique a luz indicadora do motor (AMARELO)



Depois de ligar a chave de ignição, a luz acende e deve apagar imediatamente após a partida do motor. Se a luz estiver acesa enquanto o motor estiver funcionando, isso indica que o sistema tem um erro.

Quando algumas partes do motor elétrico apresentam erros de leitura, a luz indicadora do motor de controle também acende, O veículo ainda pode estar funcionando, o desempenho de direção pode se deteriorar, indicando que o veículo precisa de reparos. (Dirija até um local seguro e chame o caminhão de reboque)

(3) Luz indicadora de máximo



Quando esta luz indicadora está acesa, a luz principal acende.

(4) Verifique a luz indicadora do motor

(AMARELO)



Quando esta luz indicadora está acesa, indica baixa pressão do óleo.

CUIDADO: Se a luz não apagar logo após a partida do motor, desligue o motor imediatamente. Verifique o nível de óleo do motor. Reabasteça se necessário. Se o nível de óleo estiver bom, consulte um revendedor autorizado. Não use o veículo até que seja consertado.

(5) Indicador de velocidade do motor

(6) Medidor de combustível



Quando este indicador está aceso, ele indica na tela LCD.

Quando este indicador está piscando, ele indica Que o veículo está na reserva.

(7) Indicador de posição neutra

(8) Indicador de medidor de viagem

(9) Indicador de tempo

(10) Indicador 2WD/4WD



Quando este indicador está aceso, indica que o sistema 4WD está ligado.

(11) Temperatura do motor



Quando esta luz indicadora está acesa, indica que o motor está superaquecendo. Se o motor superaquecer, desligue-o. Consulte um revendedor autorizado. Não use o veículo até que seja consertado.

A. botão MODE

Apertando o botão MODE (M) irá percorrer as funções principais do display digital.

B. Botão SET/RESET

Pressionar o botão SET (S) irá alternar entre as funções do display digital secundário.

● Indicadores complementares



Neutro (VERDE)

Quando aceso, indica que a transmissão está em posição neutra.

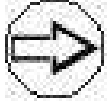

Luz indicadora de curva à direita (VERDE)

Quando esta luz indicadora está piscando, é para virar à direita.

(8) espelho retrovisor

Observe o tráfego atrás do carro pelo espelho retrovisor

(9) Compartimento de armazenamento traseiro

Localização conveniente para transportar itens de personagem.

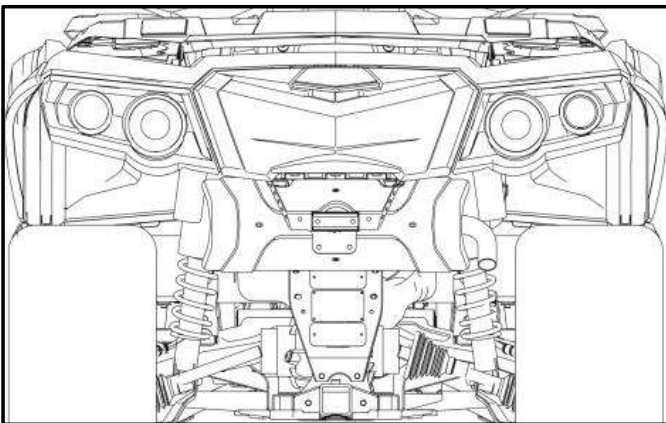

⚠ WARNING

Quando o motor estiver funcionando, sempre engate a alavanca na posição "PARKING" antes de abrir o compartimento. Não deixe objetos pesados no porta-malas, nem objetos soltos em seu interior. Sempre feche o portão

(10) lâmpada da placa do carro

la luz da matrícula é uma luz que acende à noite ou quando o céu está escuro para iluminar a matrículampada da placa do carro.

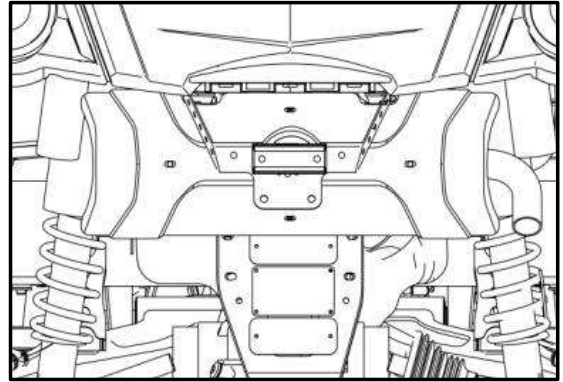

(11) Luzes traseiras / de freio

A cor principal é a luz vermelha, para melhorar a penetração da luz, para que o veículo atrás possa vê-lo e saber quando você está freando

(12) Sinal de mudança de direção / luz de advertência de perigo

O pisca-pisca é uma luz indicadora importante que se acende quando um veículo motorizado está girando para indicar a atenção de veículos e pedestres..

(13) Assento dianteiro

Removendo o banco dianteiro

Empurre a trava para frente enquanto levanta suavemente a parte traseira do assento. Puxe o assento para trás. Continue levantando até que você possa liberar o retentor dianteiro e, em seguida, remova completamente o

assento.

Instalação do assento dianteiro

Insira as abas dos bancos dianteiros no gancho da estrutura. Quando o assento estiver na posição, empurre-o com firmeza na trava.

Observação: Se você quiser remover a almofada do banco dianteiro, deve primeiro remover o banco traseiro. (Veja o passo 19)

(14) Mudança de marcha

A alavanca de mudança está localizada no lado DIREITO do veículo, perto da coluna de direção.

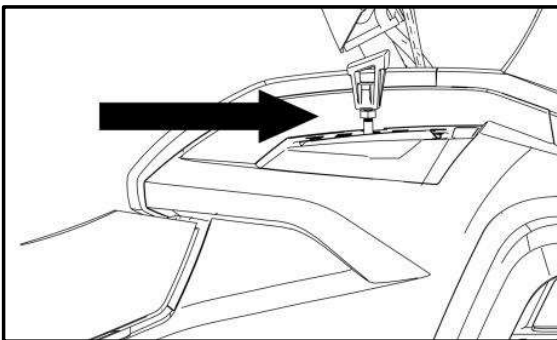

WARNING

Para mudar de marcha, pare o ATV por completo e mova a alavanca.

Não force a alavanca. Se você não pode mudar, Pressione suavemente o acelerador e solte-o imediatamente, a seguir espere até que as RPMs do motor retornem à marcha lenta estável e tente novamente.

CUIDADO: Sempre pare completamente o veículo e aplique o freio antes de mover a alavanca de transmissão.

P: Parking

Esta posição bloqueia a transmissão para ajudar a evitar o movimento do veículo. Sempre use quando o veículo não estiver em operação. Em algumas circunstâncias, **pode ser necessário balançar o veículo de um lado para o outro** para mover as engrenagens na transmissão e permitir que o parking seja removido.

R: Reversa

Isso permite que o veículo recue. A velocidade do veículo é limitada.

N: Neutro

Esta posição desengata a transmissão para permitir o movimento manual do veículo.

H: Longa marcha

Isso seleciona a faixa de alta velocidade da transmissão. É a faixa de velocidade normal de condução. Permite que o ATV alcance sua velocidade máxima.

L: Engrenagem curta

Isso seleciona a faixa de baixa velocidade da transmissão na caixa de câmbio. É a posição de trabalho. Permite que o veículo se mova lentamente com tração máxima e potência máximas.

Observação: Use a faixa de baixa velocidade para atirar. Qualquer carga ou para subir uma encosta íngreme.

(15) Farol (farol baixo) / indicadores de direção

Isso ativa o farol baixo em seu ATV.

(16) Farol (farol alto)

Esto pone en funcionamiento la luz larga de su ATV.

(17) Guincho

O guincho pode ser operado usando o interruptor de controle do guincho ou controle remoto (vendido separadamente).

Observação: O uso intenso do guincho por um longo período de tempo pode descarregar a bateria.

As dicas a seguir ajudarão a reduzir o risco de descarregar a bateria:

Sempre desbloqueie manualmente: desbloqueie o cabo com a alça e puxe a alça do gancho para que ela não abra novamente.

Recomenda-se deixar o motor do ATV funcionando. Não desligue o ATV imediatamente após usar o guincho para permitir que a bateria recarregue.

Ao usar o guincho por mais de 30 segundos, é recomendado aumentar a RPM do motor na faixa de 3000 RPM para aumentar a potência de carregamento da bateria.

Observação: Certifique-se de que o veículo esteja em NEUTRO (N) antes de aumentar a rotação do motor.

Veja O GUIA BÁSICO PARA WINCHING TECHNIQUES para mais informações sobre o guincho.

Para dar partida no veículo sem dar partida no motor, consulte ATIVAR O SISTEMA ELÉTRICO.

(18) Alavanca de freio esquerda

Quando a alavanca do freio esquerda é pressionada, os freios dianteiro e traseiro são aplicados.

Quando liberada, a alavanca do freio deve retornar automaticamente à sua posição original.

O efeito de frenagem é proporcional à força aplicada à alavanca.

Observação: Tal como acontece com outros veículos com rodas, o peso do veículo é transferido para as rodas dianteiras durante a frenagem. Para maior eficiência de frenagem, o sistema

de freio distribui mais força de frenagem para as rodas dianteiras. Isso afetará o manuseio do veículo e o controle da direção durante a frenagem vigorosa. Leve isso em consideração ao frear.

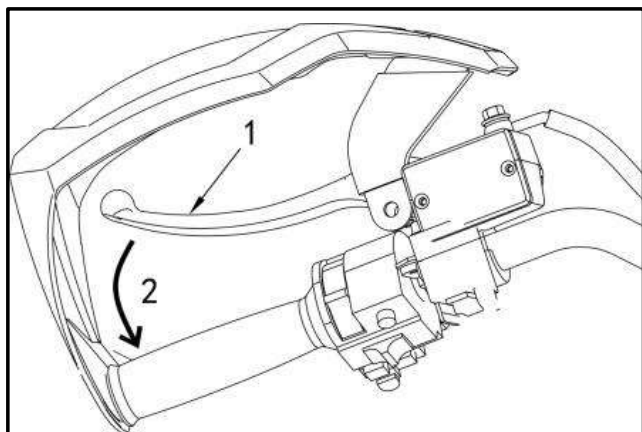

Usualmente

1. Alças
2. Para aplicar os freios.

(19) Banco de trás

Observação: Não há banco traseiro para modelos curtos traseiros.

Remoção do assento traseiro

Pegue as duas alças localizadas em ambos os lados do assento. Puxe para cima para liberar a parte traseira do assento. Puxe o assento para cima para removê-lo.

Instalação do banco traseiro

Levante até que você possa inserir duas abas do assento nos tubos da estrutura, quando o assento repousar na posição, empurre firmemente o assento para baixo até a trava.

(20) Chave de ignição

O botão liga / desliga está localizado no console, sob o guidão direito.

As funções das respectivas posições do interruptor são as seguintes:

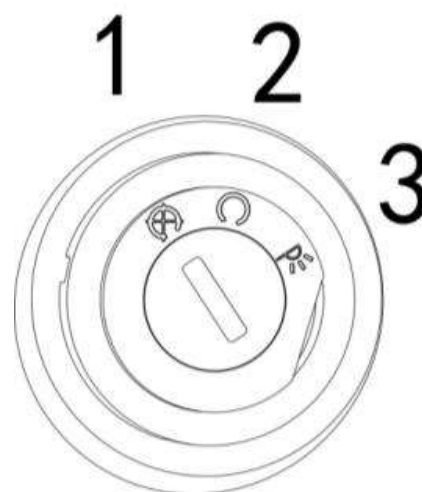

1. DESIGNADO: Todas as luzes do circuito elétrico estão desligadas. A chave pode ser removida desta posição.
2. ACC: Todos os circuitos elétricos, exceto as luzes, são alimentados com energia.
3. ON: Sistema de injeção eletrônica de combustível, 2WD / 4WD, o instrumento acenderá e ligará.

A posição ON acende todas as luzes com o motor funcionando ou não.

Lembre-se de que ter as luzes acesas sem o motor funcionando descarrega

a bateria. Sempre desligue a ignição após o motor ter parado.

(21) Conector auxiliar CC

O conector CC auxiliar está localizado em ambos os lados do painel frontal. Use apenas o soquete DC enquanto o motor estiver funcionando.



Conector auxiliar CC

Classificação máxima para saída CC auxiliar: DC 12V, 120W (10A)

Como usar:

1. Coloque o interruptor de luz em "OFF".
2. Ligue o motor.
3. Abra a tampa auxiliar do conector CC e, em seguida, insira o plugue de alimentação do acessório no conector.
4. Quando o conector CC auxiliar não estiver sendo usado, cubra-o com a

tampa.

Atenção:

- Não use acessórios que requeiram mais do que a capacidade máxima acima. Isso pode sobrecarregar o circuito e fazer com que o fusível queime..
- Se os acessórios forem usados sem o motor ligado ou com os faróis acesos, a bateria perderá a carga e o motor, podendo ser difícil a partida.
- Não use um isqueiro automotivo ou outros acessórios com um plugue quente.

(22) Porta USB

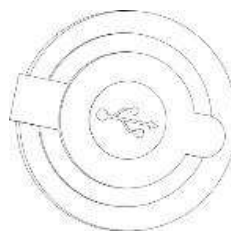

Localize um soquete USB

Combustível

Requisitos de combustível

Observação: Sempre use gasolina nova. A gasolina enferruja; o resultado é a perda de octanas, compostos voláteis e a produção de depósitos de goma e

verniz que podem danificar o sistema de combustível.

A mistura de combustível e álcool varia de acordo com o país e a região. Seu veículo foi projetado para operar usando os combustíveis recomendados, no entanto, observe o seguinte:

O uso de combustível contendo álcool acima do percentual e especificado pelos regulamentos governamentais não é recomendado e pode levar aos seguintes problemas nos componentes do sistema de combustível:

- Inicialização e operação deficiente.
- Deterioração de peças de borracha ou plástico.
- Corrosão de peças de metal.
- Danos nas peças internas do motor.

- Inspeção frequentemente quanto à presença de vazamentos de combustível ou outras anormalidades no sistema de combustível! se você suspeitar que a presença de álcool na gasolina excede os regulamentos governamentais atuais.

-Combustíveis misturados com álcool atraem e umidade velha, o que pode levar à separação da fase do combustível e pode resultar em problemas de desempenho do motor ou danos ao motor.

Combustível recomendado

Use gasolina normal sem chumbo com uma classificação AKI $(R+M)/2$ de 87, ou uma classificação de octanas RON de 92.

Observação :

Nunca experimente outros combustíveis. Podem ocorrer danos ao motor ou ao sistema de combustível com o uso de combustível incorreto.

NÃO use combustível de bombas de combustível rotuladas E85.

Procedimento de reabastecimento

WARNING

A gasolina é inflamável e explosiva sob certas condições.

Nunca use uma chama aberta para verificar o nível de combustível.

Nunca fume ou permita uma chama ou faísca nas redondezas,

Sempre reabasteça em uma área bem ventilada.

Observação: Sempre limpe os arredores da tampa do combustível de qualquer resíduo, poeira, areia para evitar contaminar o combustível.

1. Desligue o motor

WARNING

Sempre desligue o motor antes de reabastecer.

2. Não permita que ninguém permaneça sentado no veículo durante a alimentação.

3. Remova a tampa lentamente no sentido horário

⚠ WARNING

Se você ouvir um chiado alto ao abrir a tampa, informe ao seu revendedor e peça para verificar.

4. Insira o bico no gargalo de enchimento.

5. Despeje o combustível lentamente para permitir que o ar no tanque escape e evitar o fluxo de combustível para trás. Tenha cuidado para não derramar combustível.

6. Pare de abastecer quando o combustível atingir a parte inferior do gargalo de enchimento. Não transborde.

⚠ WARNING

Sempre limpe qualquer derramamento de combustível do veículo

7. Aperte totalmente a tampa do tanque de combustível no sentido horário.

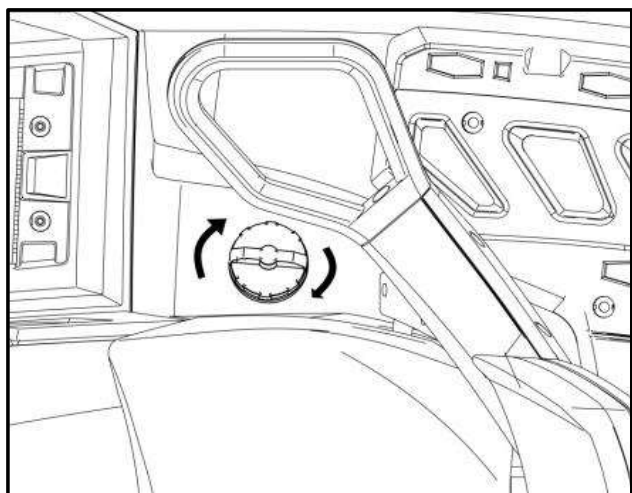

Pneus

PERIGO POTENCIAL

Operar este veículo com pneus inadequados ou pressão desigual dos pneus.

O QUE PODE ACONTECER

Usar pneus inadequados neste veículo, ou operar este veículo com pressão inadequada ou desigual dos pneus, pode causar perda de controle e aumentar o risco de acidente..

COMO EVITAR O PERIGO

1. Sempre instale pneus aprovados com as medidas marcadas em sua folha de dados técnicos.

2. Os pneus devem ser ajustados para a pressão recomendada:

- Pressão recomendada dos pneus

Dianteiro e traseiro

97 kPa (1,0 kgf/cm², 14psi)

Verifique e ajuste a pressão dos pneus quando os pneus estiverem frios.

As pressões dos pneus devem ser iguais em ambos os lados.

3. A pressão do pneu abaixo do mínimo especificado pode fazer com que o pneu saia do aro em condições severas de direção. O seguinte é mínimo:

Dianteiro e traseiro

82,5 kPa (0,825 kgf/cm², 12 psi)

Pressões mais altas podem causar o estouro do pneu. Encha os pneus muito devagar e com cuidado. A inflação rápida pode causar o estouro do pneu.

Como medir a pressão dos pneus

Use o medidor de pressão do pneu.

Observação :

O medidor de pressão dos pneus não está incluído como equipamento padrão. Faça duas medições de pressão dos pneus e use a segunda leitura.

Poeira ou sujeira no medidor podem fazer com que a primeira leitura seja incorreta

	Recommended pressure	Minimum	Maximum
Front & Rear	97 kPa (1.0 kgf/cm ² , 14 psi)	82.5 kPa (0.825 kgf/cm ² , 12 psi)	110 kPa (1.1 kgf/cm ² , 16 psi)

Ajuste a pressão dos pneus frios.

Ajuste a pressão dos pneus de acordo com as seguintes especificações:

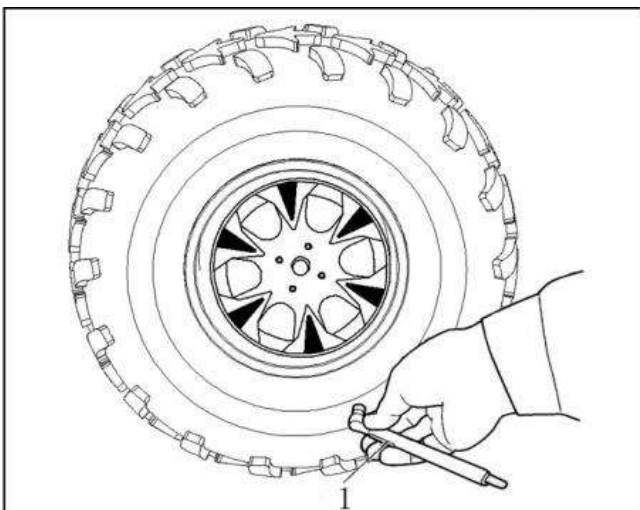

1. Medidor de pressão do pneu

Limite de desgaste do pneu

Quando a ranhura do pneu diminuir para 6 mm (0,24 pol.) Devido ao desgaste, substitua o pneu.

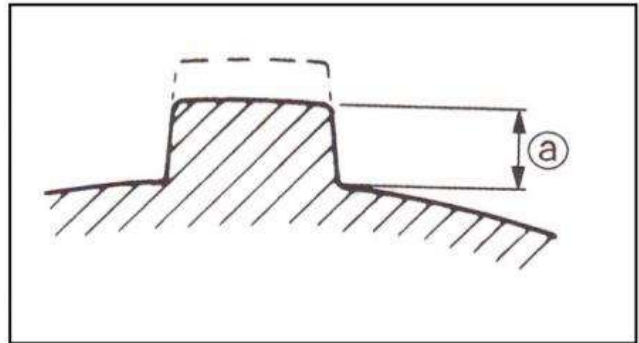

a. Limite de desgaste do pneus

Engate de trailer

Engate conveniente para instalar uma bola para rebocar um trailer ou outro equipamento. Instale a esfera de tamanho adequado de acordo com as recomendações do fabricante do trailer. Consulte a subseção ESPECIFICAÇÕES para transporte de cargas e recomendações de reboque.

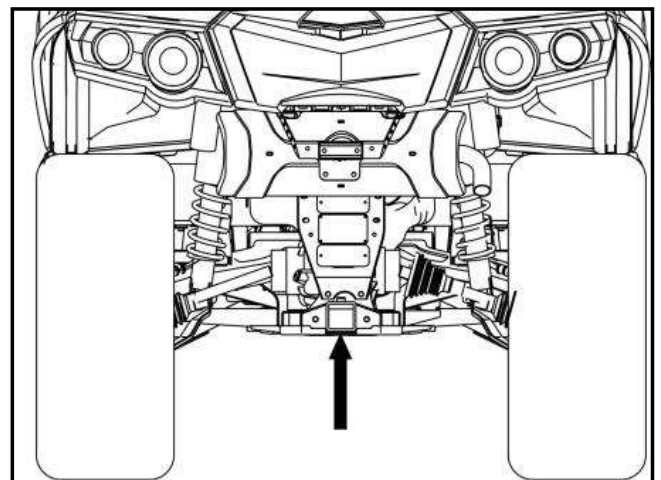

Observação:

Siga as instruções do fabricante para a instalação adequada.

PERÍODO DE RODAGEM

Operação durante as roddagem

Um período de amaciamento de 10 horas de operação ou 300 km (200 milhas) é necessário para o ATV

MOTOR

Durante o período de roubo:

- Evite a operação de aceleração total.
- A aceleração máxima não deve exceder 3/4.
- Evite acelerações sustentadas.
- Evite altas velocidades de cruzeiro.
- Evitar superaquecimento do motor.

No entanto, pequenas acelerações e variações de velocidade contribuem para um bom passeio

Freios

WARNING

Os novos freios não funcionarão com eficiência máxima até que o amaciamento seja concluído. Tome cuidado especial.

Banda de transmissão

O período de amaciamento é de 50 km (30 milhas). Durante o período de amaciamento: evite fortes acelerações e desacelerações (o acelerador não deve ser excedido).

Evite puxar uma carga Evite dirigir em alta velocidade.

PROCEDIMENTOS BÁSICOS

Ligar o motor

A alavanca de mudança deve ser definida para PARK ou NEUTRO. Observação: Para sua conveniência, um modo de cancelamento permite que o motor dê partida com a alavanca de câmbio em qualquer posição. Mantenha pressionada a (s) alavanca (s) ou pedal do freio enquanto pressiona o botão de partida do motor

1. Insira a chave na chave de ignição e conecte.
2. Pressione o botão de partida do motor e segure até que o motor dê partida.

Observação:

- Se o motor não der partida após alguns segundos, não pressione e segure o botão de partida do motor por mais de 10 segundos.
- Verifique se o combustível está vazio.
- Consulte um revendedor autorizado

3. Solte o botão de partida do motor imediatamente quando o motor der a partida.

Observação: Se a bateria estiver descarregada, o motor não pode ser ligado. Recarregue ou substitua a bateria.

Mudança de marcha

Aplique os freios e selecione a posição desejada da alavanca de câmbio. Solte os freios.

Observação: Ao mudar de marcha, sempre pare completamente e aplique os freios antes de mover a alavanca das mudanças. Caso contrário, podem ocorrer danos à transmissão..

Desligue o motor

Observação

- Evite estacionar em um declive, pois o veículo pode rolar.
- Sempre coloque o veículo em PARK ao parar ou estacionar para evitar rolar.
- Evite estacionar onde as peças quentes podem iniciar um incêndio.

Solte o acelerador e pare completamente o veículo.

Coloque a alavanca de mudança na posição PARK. Aplique o freio de mão.

Empurre o interruptor de parada de emergência do motor para a posição OFF.

Gire a chave na chave de ignição para a posição OFF ou use o interruptor de parada de emergência do veículo para pará-lo.

Superaquecimento do motor

Se o motor superaquecer, tente o seguinte:

1. Verificar e limpar as aletas do radiador.
2. Verifique o nível de refrigerante e ateste, se possível
3. Consulte um revendedor autorizado o mais rápido possível.

WARNING

O radiador pode estar muito quente, use luvas antes de tocar no radiador.

CUIDADO: Reduza a velocidade do veículo, mas tente manter o veículo em movimento para fornecer ar ao radiador. Se o motor ainda estiver superaquecendo após cerca de um minuto, pare o veículo e coloque a transmissão em PARK. Desligue o motor. Gire a chave de ignição para a posição ON (NÃO REINICIE O MOTOR AINDA). A ventoinha do radiador resfriará o radiador. Deixe o motor esfriar. Verifique o nível do líquido refrigerante e recarregue se NECESSÁRIO.

⚠ WARNING

Nunca reabasteça o sistema de refrigeração quando o motor estiver quente.

Cuidados pós-operatórios

Quando o veículo é usado em ambientes de água salgada (área de praia, barcos de lançamento / carga, etc.), é necessário enxaguar o veículo com água doce para conservar o veículo e seus componentes. A lubrificação das peças metálicas é altamente recomendada. Isso deve ser feito no final de cada dia de operação.

Quando o veículo é operado em condições nubladas, é recomendável enxaguar o veículo para preservar o veículo e seus componentes e manter as luzes limpas.

Observação: **Nunca use o LANCE de alta pressão para limpar o veículo** USE APENAS BAIXA PRESSÃO (como uma mangueira de jardim). A alta pressão pode causar danos elétricos ou mecânicos.

Armazenar

Quando um veículo não está em uso por mais de um mês, o armazenamento

adequado é essencial. Realize trabalhos de manutenção nas peças-chave de acordo com a tabela de manutenção.

PROCEDIMENTOS ESPECIAIS

O que fazer se a água estiver no CVT

O bujão de drenagem do CVT está localizado na parte traseira da tampa do CVT. Acessível a partir do pára-lama esquerdo. Inspeccione o bujão de drenagem cvt para validar se há água.

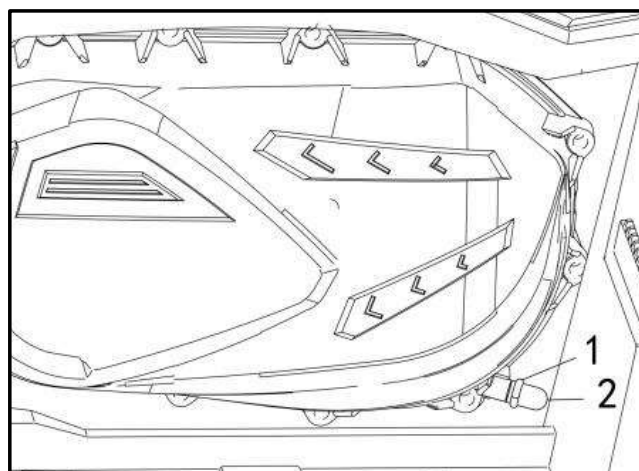

MOTOCICLOS DE CAPA ESQUERDA

1. Braçadeira de mola
2. Tampão de drenagem

Observação: Se a água entrou em seu CVT em um ambiente lamacento, limite o uso do veículo e leve-o ao revendedor autorizado mais próximo para um procedimento de limpeza adequado do CVT.

Se houver água, remova o tampão de drenagem cvt para expelir a água. Reinstale o tampão de drenagem e

prenda-o com a braçadeira de mola.

Observação: Certifique-se de que o bujão de drenagem esteja inserido corretamente no bico da tampa do CVT.

O que fazer se houver água no compartimento do filtro de ar

Inspeccione os tanques de drenagem no INTERIOR do para-lama dianteiro esquerdo para ver se há água.

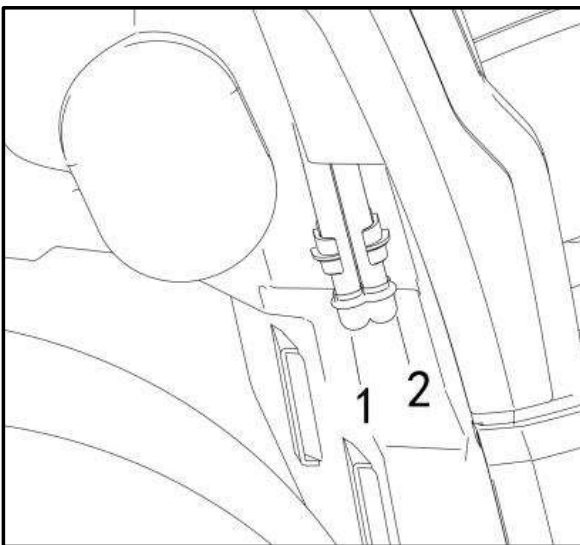

Usualmente

1. Excesso de ar limpo.
2. Excesso de ar sujo

Se houver água, pressione as braçadeiras e remova os reservatórios para drenar a água do compartimento do filtro de ar.

Se uma das seguintes condições for atendida, leve o veículo ao concessionário ATV autorizado mais próximo para que o veículo seja reparado:

- Se houver mais de 50 ml de água na mangueira de drenagem da câmara limpa.

- Se houver depósitos sólidos no tanque de drenagem da câmara limpa - Se alguma mangueira estiver entupida.

Neste caso, o veículo deve ser verificado quanto a:

- Limpeza da carcaça do filtro de ar.
- Ventiladores (ventoinha de resfriamento do radiador, bomba de água, tanque de refrigerante, tanque de combustível, caixa de câmbio, diferencial dianteiro e comando final traseiro)
- Limpeza do filtro de ar CVT
- Limpeza CVT
- Inspeção e substituição de lubrificantes conforme necessário (motor, caixa de câmbio, diferencial dianteiro e comando final traseiro).

Observação:

Deixar de verificar o ATV pode resultar em danos permanentes aos seguintes componentes.

- Motor e caixa de câmbio
- Bomba de combustível
- CVT
- Ventoinha
- Diferencial frontal
- Direção final traseira

O que fazer se o veículo for virado

Quando o veículo tombar ou permanecer inclinado para o lado, coloque-o de volta nas rodas. Inspeccione o veículo quanto a danos.

Se o veículo não estiver danificado, consulte a seção **MANUTENÇÃO** e inspecione o seguinte.- Inspecione a caixa do filtro de ar quanto a acúmulo de óleo, óleo, filtro de ar limpo e caixa do filtro de ar. -Verifique o nível de óleo do motor e preencha o necessário. - Verifique o nível de refrigerante do motor e ateste se necessário.- Verifique o nível de óleo da caixa de engrenagens e ateste se necessário - Verifique o nível de óleo do comando final traseiro e ateste se necessário - Verifique o nível do diferencial dianteiro e ateste se necessário.

Cada vez que o veículo é entregue, ele deve ser inspecionado por uma concessionária ATV autorizada.

O que fazer se o veículo estiver submerso na água

Se o veículo estiver submerso, desligue o motor imediatamente. Não usar:-
Qualquer equipamento elétrico
- Guincho

Observação: A submersão do veículo pode causar sérios danos se o procedimento correto de reinicialização não for seguido.

Assim que o veículo for removido da água, execute o seguinte: - Drene o compartimento do filtro de ar. Veja o procedimento nesta subseção.-
Drene o CVT. Veja o procedimento nesta subseção.

Observação: O veículo deve passar por manutenção o mais rápido possível por um concessionário ATV autorizado.

PROCEDIMENTOS DE MANUTENÇÃO

Esta seção inclui instruções para procedimentos de manutenção.

⚠ WARNING

Desligue o motor e siga estes procedimentos de manutenção ao realizar a manutenção. Se você não seguir os procedimentos, poderá se ferir por peças móveis, peças quentes ou qualquer outro fenômeno ou risco, como produtos tóxicos.

⚠ WARNING

Caso seja necessária a remoção de um contrapino ou grampo, substitua sempre por um novo.

Filtro de ar

Guia de manutenção do filtro de ar

Como acontece com qualquer ATV, a manutenção do filtro de ar é ESSENCIAL para garantir o desempenho e a vida útil do seu motor. A manutenção do filtro de ar deve ser ajustada de acordo com as condições de condução.

A manutenção do filtro de ar deve ser aumentada em frequência e o óleo do

filtro deve ser adicionado ao elemento do filtro de espuma para as seguintes condições de poeira:

- Cavalgando na areia seca.
- Monte em superfícies cobertas com sujeira seca.
- Montar en caminos secos de grava o condiciones similares.

COMO ACESSAR O FILTRO

Remova o assento.

Remova o console. (Tem parafusos)

Levante la parte trasera de la consola hacia arriba hasta que los pernos se liberen de los ojales.

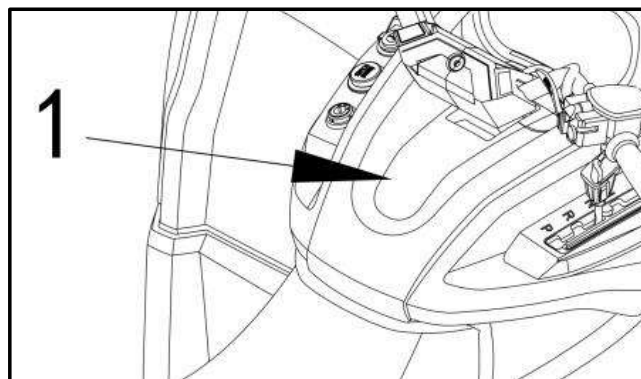

Usualmente

1.Console

Puxe o console para trás.

Remova a tampa do filtro de ar.

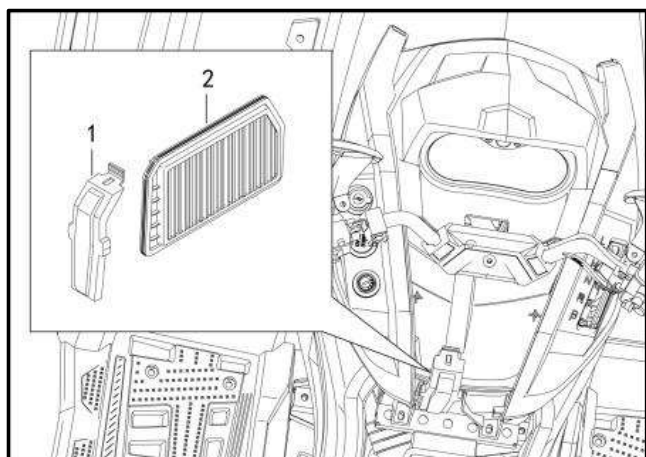

Usualmente

1. Suporte de filtro
2. filtro de ar

Limpeza e lubrificação dos filtros de ar

Observação

Sempre use proteção adequada para os olhos e a pele. Os produtos químicos podem causar erupções na pele e lesões nos olhos.

Filtros de papel de limpeza

1. Certifique-se de que o elemento do filtro de espuma foi removido do filtro de papel.

2. Remova a poeira do filtro.
- Observação: O filtro de papel tem vida útil limitada; substitua o filtro se estiver muito sujo ou entupido.

Observação: Não é recomendado soprar ar comprimido no filtro de papel: Isso pode danificar as fibras do papel e reduzir sua capacidade de filtração quando usado em ambientes

empoeirados.

Limpeza dos elementos do filtro de espuma (NÃO RECOMENDADO)

1. Pulverize o elemento do filtro de espuma por dentro e por fora com um bom limpador de filtro de ar, siga as instruções do fabricante.
2. Seque completamente o elemento de espuma.



FOTO SECA

Observação: Uma segunda aplicação pode ser necessária para itens muito sujos.

Instalação de filtro de ar

Coloque o elemento do filtro e a tampa do elemento do filtro de volta no filtro de ar e, em seguida, coloque o console de volta no lugar.

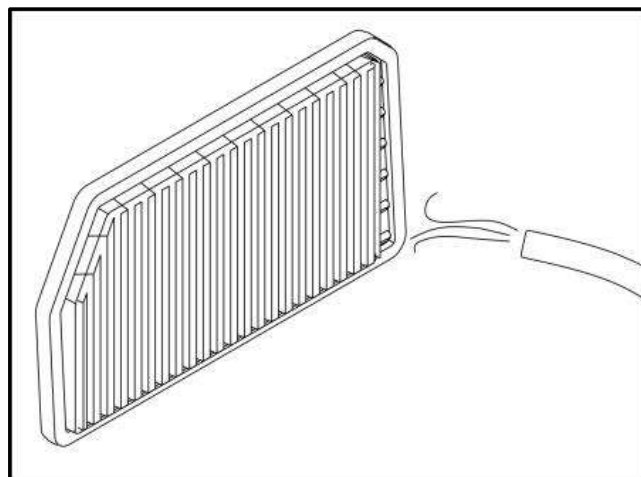
Óleo de motor

Nível de óleo do motor

Observação: Verifique o nível freqüentemente e reabasteça se necessário. Não transborde. Operar o motor / caixa de câmbio em um nível incorreto pode danificar seriamente o motor / caixa de câmbio. Limpe qualquer derramamento.

Observação: Ao verificar o nível de óleo, verifique se há vazamentos no motor.

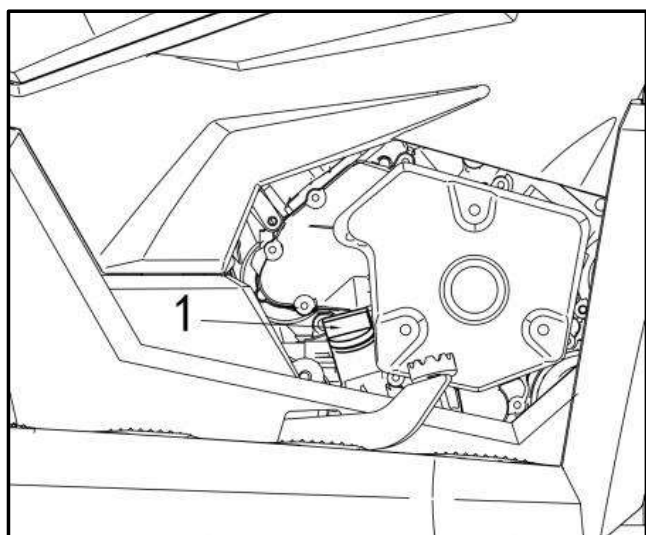

LADO DIREITO DO MOTOR

1. Vareta

Com o veículo em uma superfície nivelada e o motor frio, sem funcionar, verifique o óleo da seguinte forma:

1. Desaparafuse a vareta e, em seguida, remova-a e limpe.
2. Reinstale a vareta, aparafuse-o completamente.
3. Remova e verifique o nível de óleo.

Deve ser próximo ou igual à marca superior.

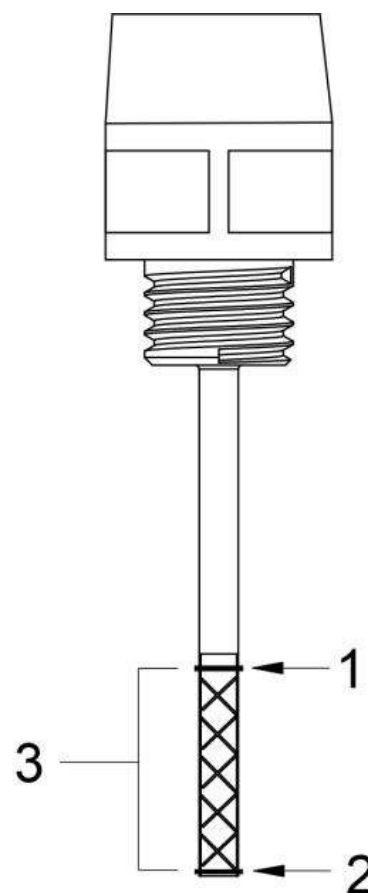

típica

1. Cheio
2. Mínimo
3. Faixa de operação

Para adicionar óleo, remova a vareta medidora. Coloque um funil no tubo do palito para evitar derramamento.

Adicione uma pequena quantidade de óleo recomendado e verifique novamente o nível de óleo.

Repita os procedimentos acima até que o nível de óleo atinja a marca superior da vareta.

Não transborde.

Aperte o palito corretamente.

Mudança de óleo e substituição do filtro

O filtro de óleo e o óleo devem ser substituídos ao mesmo tempo. A troca de óleo deve ser feita com um motor quente.

⚠ WARNING

O óleo do motor pode estar muito quente. Para evitar possíveis queimaduras, não remova o bужão de drenagem do motor ou a tampa do filtro se o motor estiver quente. Espere até que o óleo do motor esfrie

Certifique-se de que o veículo esteja em uma superfície nivelada.

Retmova a vareta

Limpe a área do bужão de drenagem de óleo.

Coloque uma bandeja de drenagem sob a área do bужão de drenagem de óleo.

Desaparafuse o bужão de drenagem de óleo.

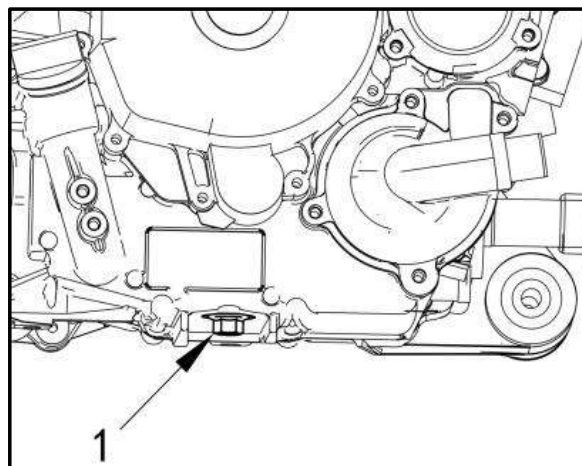

1. Tampão de drenagem de óleo

Dê tempo suficiente para que o óleo flua para fora do filtro de óleo.

Desaparafuse a tampa do filtro de óleo.

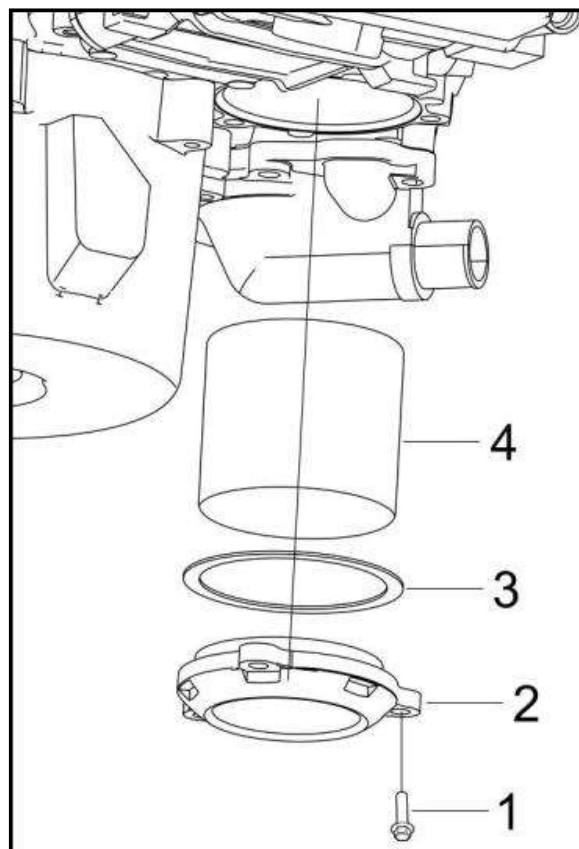

1. Parafuso do filtro de óleo
2. Tampa do filtro de óleo
3. anel
4. Filtro de óleo

Remova o filtro antigo e substitua-o por um novo filtro de óleo.

Verifique o O-ring da tampa e substitua se necessário.

Aparafuse a tampa do filtro de óleo no lugar.

Limpe qualquer derramamento de óleo no motor.

Troque a junta do bujão de drenagem de óleo. Limpe a área do motor e o bujão de drenagem de óleo e reinstale o bujão.

Reabasteça o motor até o nível adequado com o óleo recomendado.

Veja ESPECIFICAÇÕES para capacidade.

Dê partida no motor e deixe-o em marcha lenta por alguns minutos.

Certifique-se de que não haja vazamentos na área do filtro de óleo e nas áreas do bujão de drenagem de óleo.

Desligue o motor. Aguarde um momento para permitir que o óleo flua para o cárter e verifique o nível do óleo.

Reabasteça conforme necessário.

Descarte o óleo de acordo com os regulamentos ambientais locais.

Refrigerante do motor

Nível de refrigeração do motor



Verifique o nível com o motor frio. Nunca adicione líquido de arrefecimento ao sistema de arrefecimento quando o motor estiver quente.

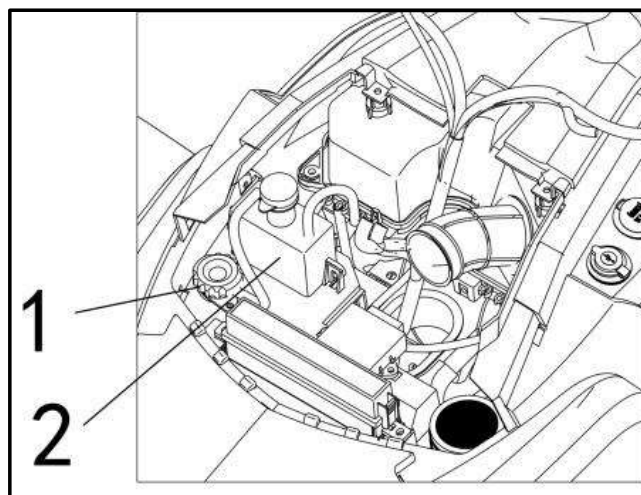

Usualmente

1. Tampa do radiador
2. Reservatório de refrigerante do motor

1. Remova a tampa do radiador.

Verifique o nível de anticongelante

Preenchimento completo do radiador, se necessário

Verifique o nível no tanque de refrigerante e encha, se necessário

Opere o motor em marcha lenta com a tampa do radiador fora.

Adicione lentamente o refrigerante, se

necessário

Neste ponto, espere até que o motor atinja a temperatura normal de operação.

2. Com o veículo em uma superfície nivelada, o líquido deve estar entre no mínimo. e MAX. marcas de nível do reservatório de refrigerante.

Observação: Ao verificar o nível a uma temperatura abaixo de 20 ° C (689F), pode ser ligeiramente inferior à marca MIN.

Observação: Certifique-se de que a mangueira do reservatório de refrigerante está direcionada corretamente para evitar qualquer interferência ao fechar a tampa.

Ajuste de suspensão

WARNING

O ajuste da suspensão pode afetar o manuseio do veículo. Sempre reserve um tempo para se familiarizar com o comportamento do veículo após fazer os ajustes de suspensão.

O ajuste da suspensão e a carga podem afetar o manuseio e o conforto do

veículo.

A escolha das configurações da suspensão varia de acordo com o peso do piloto, referência pessoal, velocidade de direção e condições de campo.

Ajuste de pré-carga da mola

WARNING

O ajuste do amortecedor esquerdo e direito na suspensão dianteira ou traseira deve sempre ser ajustado para a mesma posição. Nunca coloque apenas um. Alterar a configuração pode causar manuseio inadequado e perda de estabilidade, o que pode causar um acidente.

Encurte as molas para um passeio mais firme e condições difíceis.

Aumente as molas para um passeio mais suave e condições sua.

Amortecedor padrão (sem gásves)

Ajuste a pré-carga da mola girando a câmara de ajuste

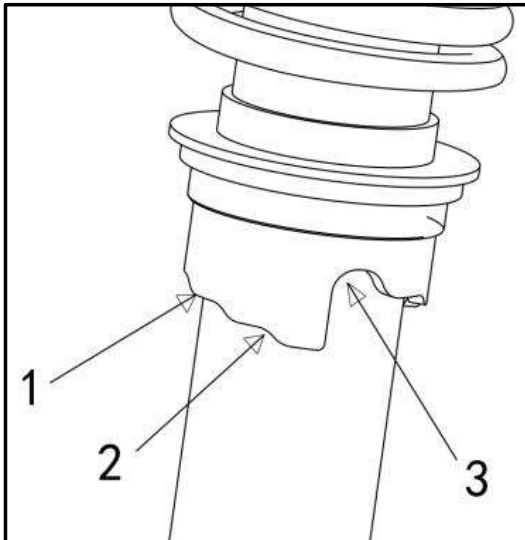

Usualmente

1. Câmara de ajuste
2. Ajuste mais firme
3. Ajuste mais suave

Regulamentos da mola a gás

O amortecimento de compressão controla como o choque funciona

posição	ajuste	RESULTADO EM GRANDE BACHES
1	suave	Suave Compressão Amortecimento
2	Metade (Fábrica)	Metade Compressão Amplificação
3	durado	Empresa Compressão Amortecimento

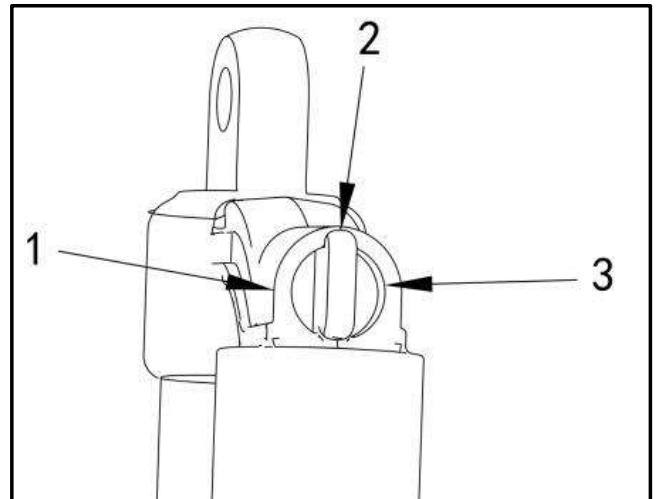

1. Posição 1
2. Posição 2
3. Posição 3

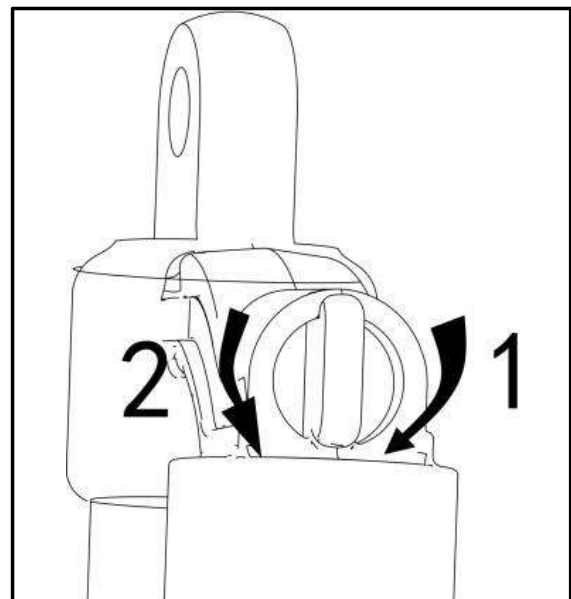

1. Aumente o amortecimento (mais rígido)
2. Disminuye la amortiguación (más suave)

Gire o ajustador no sentido horário para aumentar a ação de amortecimento do choque (mais rígido).

Gire o ajustador no sentido anti-horário para diminuir a ação de amortecimento do choque (mais suave).

⚠ WARNING

ação de amortecimento (mais rígida).
Gire o ajustador no sentido anti-horário para diminuir a ação de amortecimento do choque (mais suave).

Fuga

CUIDADO: Deixe o sistema de exaustão esfriar antes de prosseguir com a inclinação e inspeção.

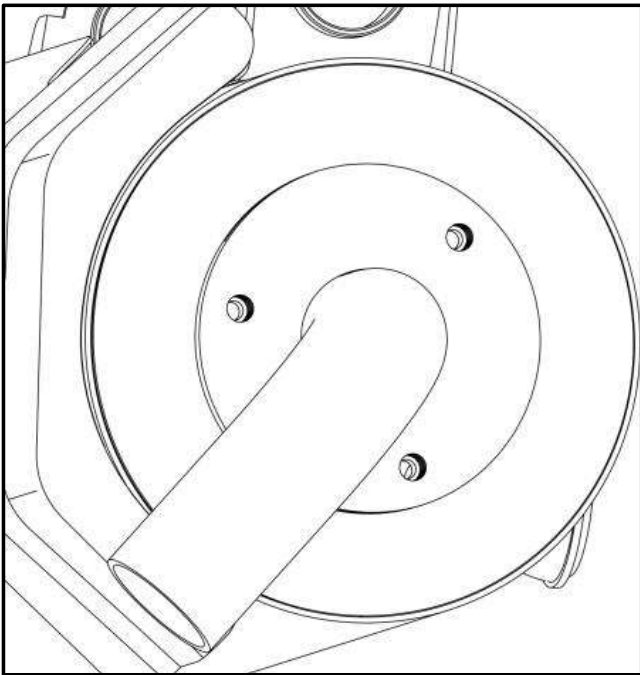

TÍPICO- REMOVER O TUBO DA CAUDA

Remova o tubo de escape, a junta e o supressor de faíscas.

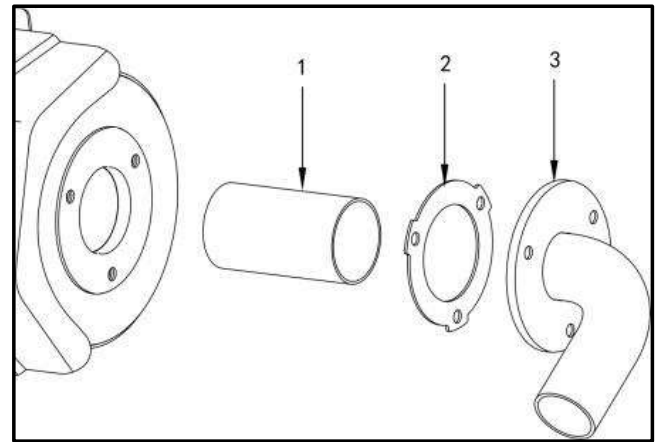

típica

- 1.Silencioso
2. Junta
- 3.Terminal de exaustão

Remova os depósitos de carbono do supressor de faíscas com uma escova.

PERCEBER: Use uma escova macia e tenha cuidado para não danificar a malha do supressor de faíscas.

CUIDADO: Use proteção para os olhos e luvas.

Inspeção a tela de exaustão quanto a danos. Substitua conforme necessário

Observação: A substituição da tela de exaustão só é necessária quando danificada

Inspeção a câmara de exaustão do silencioso. Limpe os detritos conforme necessário

Instale uma nova junta, tubo de cauda e novos parafusos de retenção. Reinstale a tampa do silencioso com novos

parafusos de retenção. Aperte as especificações.

TABELA DE MANUTENÇÃO

Para manter o melhor desempenho e eficiência econômica dos veículos, são listados os intervalos sugeridos para as manutenções regulares necessárias. A próxima manutenção é calculada em km, milhas e horas.

No entanto, lembre-se que se o veículo não for usado por um longo período de tempo, os intervalos de manutenção do mês devem ser seguidos.

Os itens marcados com um asterisco devem ser feitos por um revendedor, pois requerem ferramentas especiais e habilidades técnicas.

Em caso de condições de estrada difíceis, uso pesado, a manutenção regular dos veículos será realizada.



WARNING

Indica um perigo potencial que, se não for evitado, pode resultar em ferimentos graves ou morte.

Se a remoção de um dispositivo de travamento for necessária durante a desmontagem / montagem, sempre substitua por um novo.

artigo	rotina	O que ocorrer primeiro ⇒	INTIAL			cada		
			mês	1	3	6	6	12
			Km (mi)	320 (200)	1,200 (750)	2,400 (1,500)	2,400 (1,500)	4,800 (3,000)
			horas	20	75	150	150	300
Válvulas*	<ul style="list-style-type: none"> • Verificar a folga da válvula. • Ajuste si se necessário. 		SIM		SIM	SIM	SIM	
Sistema de refrigeração	<ul style="list-style-type: none"> • Verifique se há vazamentos de refrigerante. • Repare se necessário. • Substitua o refrigerante a cada 24 meses. 		SIM	SIM	SIM	SIM	SIM	
Vela de ignição	<ul style="list-style-type: none"> • Verifique o status. • Ajuste o espaço e limpe-o. • Substituição a cada 24 meses 		SIM	SIM	SIM	SIM	SIM	
Elementos de filtro de ar	<ul style="list-style-type: none"> • Limpo. • Substituição a 12 meses 	A cada 20-40 horas (Mais frequentemente em áreas úmidas ou empoeiradas.)						
Sistema de respiração do cárter *	<ul style="list-style-type: none"> • Verifique a mangueira do respirador quanto a rachaduras ou danos. • Substitua se necessário. 				SIM	SIM	SIM	
Sistema de exaustão *	<ul style="list-style-type: none"> • Verifique se há vazamentos. • Aperte se necessário. • Substitua as juntas, se necessário. 				SIM	SIM	SIM	
Linha de combustível *	<ul style="list-style-type: none"> • Verifique se há rachaduras ou danos na mangueira de combustível. • Substituição da mangueira de combustível a cada 48 meses • Filtro de combustível de substituição a cada 12 meses 				SIM	SIM	SIM	
Óleo de motor	<ul style="list-style-type: none"> • Substitua (verifique o nível de óleo todos os meses) . 		SIM		SIM	SIM	SIM	
Filtro de óleo do motor	<ul style="list-style-type: none"> •Substituir 		SIM		SIM		SIM	
Óleo diferencial e caixa de engrenagens	<ul style="list-style-type: none"> • Verifique o nível de óleo / vazamento de óleo. • Substituição a cada 24 meses. 		SIM				SIM	

Freio*	<ul style="list-style-type: none"> • Verifique o desgaste da operação / pastilha de freio / vazamento de fluido. • O fluido de freio deve estar acima da posição mais baixa. • Corrija se necessário. Substitua as almofadas / disco se forem usados até o limite. 	SIM	SIM	SIM	SIM	SIM
--------	---	-----	-----	-----	-----	-----

artigo	rotina	O que ocorrer primeiro ⇒	INTIAL			cada		
			mês	1	3	6	6	12
			Km (mi)	320 (200)	1,200 (750)	2,400 (1,500)	2,400 (1,500)	4,800 (3,000)
			horas	20	75	150	150	300
avalancha do acelerador*	<ul style="list-style-type: none"> • Verifique o funcionamento e a folga. 		SIM	SIM	SIM	SIM	SIM	
Rodas*	<ul style="list-style-type: none"> • Verifique o equilíbrio / dano / esgotamento • Repare se necessário. 		SIM		SIM	SIM	SIM	
Rolamentos de rodas*	<ul style="list-style-type: none"> • Verifique os conjuntos de rolamentos quanto a folga ou danos. • Substitua se estiver danificado. 		SIM		SIM	SIM	SIM	
Dianteiro e traseiro Suspensão*	<ul style="list-style-type: none"> • Verifique a operação e vazamentos. • Corrija se necessário. 				SIM		SIM	
Sistema de direção *	<ul style="list-style-type: none"> • Verifique a operação e liberação • Substitua se houver danos. • Verifique o dedo do pé / ajuste se necessário. 		SIM	SIM	SIM	SIM	SIM	
Pivô da articulação traseira e braços de suspensão *	<ul style="list-style-type: none"> • Lubrifique com graxa à base de sabão de lítio. 				SIM	SIM	SIM	
Junta universal do eixo motor*	<ul style="list-style-type: none"> • Lubrifique com graxa à base de sabão de lítio. 				SIM	SIM	SIM	
Montagem do motor*	<ul style="list-style-type: none"> • Verifique se há rachaduras ou danos. • Correção de aperto do parafuso. 				SIM	SIM	SIM	
Eixo dianteiro e traseiro	<ul style="list-style-type: none"> • Verificar operação. • Substitua se houver danos. 		SIM				SIM	
Buchas estabilizadoras *	<ul style="list-style-type: none"> • Verifique se há rachaduras ou danos. 				SIM	SIM	SIM	

Acessórios e sutiãs *	<ul style="list-style-type: none"> • Verifique todos os acessórios e fixadores no chassi. • Corrija se necessário. 	SIM	SIM	SIM	SIM	SIM
Bateria	<ul style="list-style-type: none"> • Verifique e limpe as conexões 	SIM		SIM	SIM	SIM
Luz e pisca	<ul style="list-style-type: none"> • Operação 	SIM	SIM	SIM	SIM	SIM

A manutenção é muito importante; se você não estiver familiarizado com as práticas seguras de serviço e procedimentos de ajuste, consulte o seu revendedor autorizado.

A FALHA EM REALIZAR A MANUTENÇÃO DE ACORDO COM A TABELA POR UM SERVIÇO OFICIAL CAUSARÁ A PERDA DA GARANTIA, ALÉM DE RISCAR SUA SEGURANÇA.

Solução de problemas

SINTOMA: o motor não liga	
CAUSAS POSSÍVEIS	O QUE FAZER
1. O interruptor de ignição está na posição OFF.	Coloque a chave na posição ON.
2. Fusível queimado.	Verifique a condição do fusível principal.
3. Bateria fraca ou conexões soltas.	Verifique o fusível do sistema de carregamento. Verifique o estado das conexões e terminais. Verifique a bateria. Entre em contato com um revendedor autorizado Lil Pick Up ATV.

SINTOMA: o motor dá partida, mas não liga	
CAUSAS POSSÍVEIS	O QUE FAZER
1. Fusível queimado	Verifique a condição do fusível principal.

2. Sem combustível chega	Verifique o nível do tanque de combustível; Uma falha na bomba de combustível ou carb pode ter ocorrido. Contate um distribuidor autorizado
3. Vela de ignição/ ignição (sem faísca).	Verifique a condição do fusível principal. Remova a vela de ignição e reconecte à bobina de ignição. Verifique o interruptor de energia e / ou interruptor de desligamento do motor está / estão na posição ON. . Se os problemas persistirem, entre em contato com um distribuidor autorizado

SINTOMA: Motor carece de aceleração ou potência

CAUSAS POSSÍVEIS	O QUE FAZER
1. Vela de ignição suja ou danificada.	Substitua uma nova vela de ignição.
2. Falta de combustível para o motor.	Reabasteça o combustível.
4. Motor está superaquecendo.	VERIFIQUE O SUPERAQUECIMENTO DO MOTOR EM PROCEDIMENTOS ESPECIAIS. Se o superaquecimento persistir, entre em contato com um revendedor autorizado

5. Filtro / caixa de ar obstruída ou suja.	Verifique o filtro de ar e limpe-o, se necessário. Verifique se há depósitos no dreno da caixa de ar. Verifique a posição do tubo de entrada de ar.
6. CVT sujo ou desgastado.	Entre em contato com um revendedor autorizado Lil Pick Up ATV.

SINTOMA: A alavanca de transmissão é difícil de mover

CAUSAS POSSÍVEIS	O QUE FAZER
1. As engrenagens de acionamento estão em uma posição que impede a alavanca de acionamento de funcionar.	Balance o veículo de um lado para o outro para mover as marchas na transmissão e permitir que a alavanca da transmissão se ajuste.
2. CVT sujo ou desgastado.	Entre em contato com um revendedor autorizado Lil Pick Up ATV.

SINTOMA: a RPM aumenta, mas o veículo não se move

CAUSAS POSSÍVEIS	O QUE FAZER
1. Transmissão é P ou N posição."	Selecione a posição H ou L.
2. CVT é defeituoso	Contate um revendedor autorizado.
3. Água na caixa CVT.	Contate um revendedor autorizado.

SINTOMA: Ouve-se detonações de escape

CAUSAS POSSÍVEIS	O QUE FAZER
1. Vazamento do sistema de exaustão.	Contate um revendedor autorizado.
2. O ponto de ignição está incorreto ou há uma falha no sistema de ignição .	Contate um revendedor autorizado.

SINTOMA: o veículo não consegue atingir a velocidade total	
CAUSAS POSSÍVEIS	O QUE FAZER
1. Motor.	O MOTOR FALHA DE ACELERAÇÃO OU POTÊNCIA .
2. Filtro / caixa de ar obstruídos ou sujos.	Verifique o filtro de ar e limpe se necessário . Verifique se há depósitos no dreno da caixa de ar. Verifique a posição do tubo de entrada de ar.
3. CVT sujo ou desgastado.	Contate um revendedor autorizado

SINTOMA: erro de motor	
CAUSAS POSSÍVEIS	O QUE FAZER
1. Vela de ignição suja / danificada / gasta	Limpe / verifique a vela de ignição e a faixa de aquecimento .
2. Água no combustível .	Drene o sistema de combustível e abasteça com combustível novo .